

Nuovita

Con l'amore e la cura

ДЕТСКИЕ ХОДУНКИ AVANTI 3 в 1

ХОДУНКИ • СТУЛЬЧИК ДЛЯ КОРМЛЕНИЯ • ТОЛКАТЕЛЬ

ИНСТРУКЦИЯ ПО СБОРКЕ И ЭКСПЛУАТАЦИИ

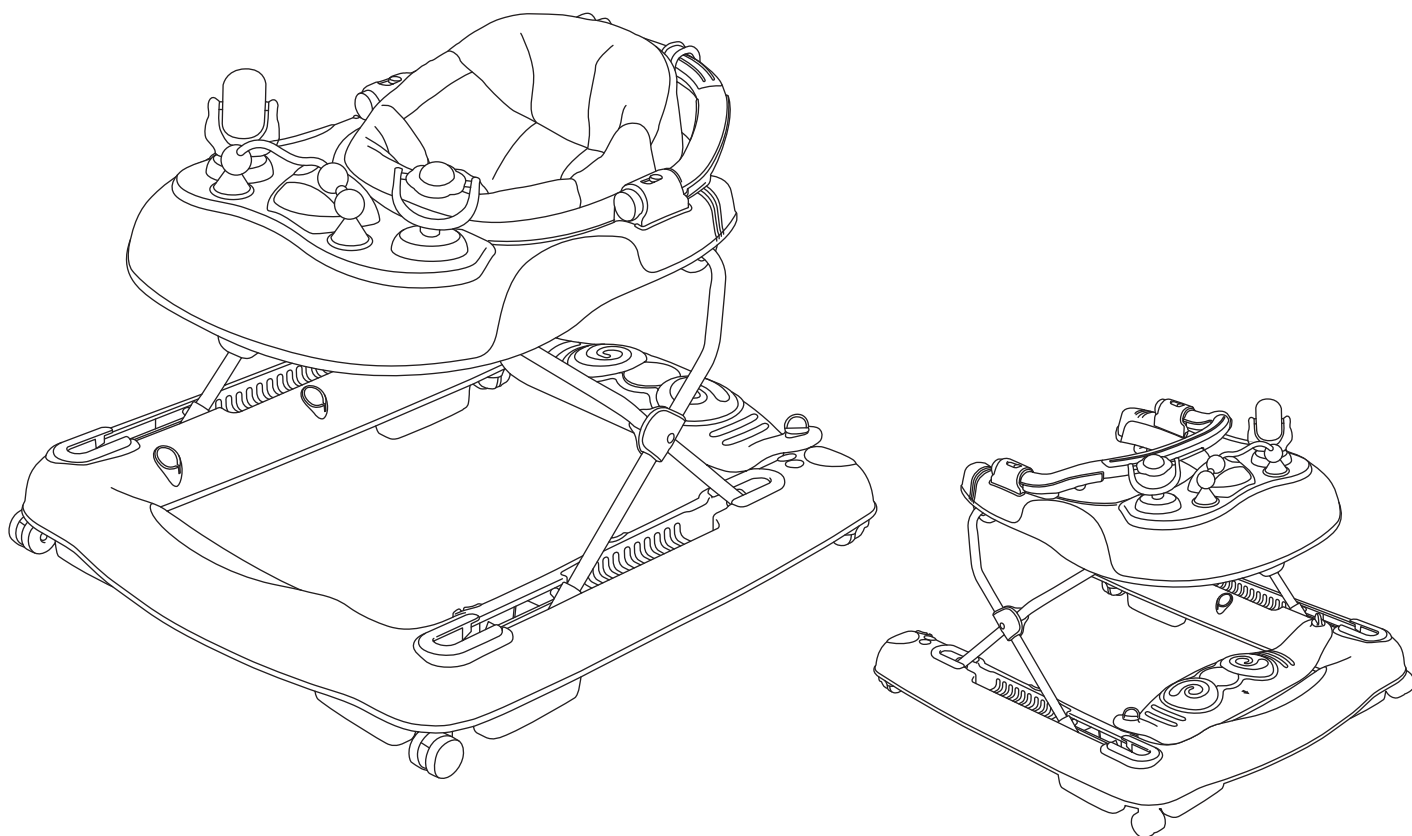

ВАЖНО! ПОЖАЛУЙСТА, ВНИМАТЕЛЬНО ПРОЧИТАЙТЕ ЭТУ ИНСТРУКЦИЮ ПЕРЕД ЭКСПЛУАТАЦИЕЙ И СОХРАНИТЕ ЕЕ ДЛЯ ПОСЛЕДУЮЩЕГО ИСПОЛЬЗОВАНИЯ.

НЕОБХОДИМЫ ПРАВИЛЬНЫЕ ЭКСПЛУАТАЦИЯ И УХОД ЗА ИЗДЕЛИЕМ.

Представленные в этой инструкции рисунки предназначены только для наглядной информации. Изделие может отличаться от изображенного на рисунках. Производитель имеет право менять спецификацию или комплектацию без предварительного уведомления. Если вы не будете следовать данной инструкции, это может оказать негативное влияние на безопасность вашего ребенка.

СОДЕРЖАНИЕ

II. Рекомендации по технике безопасности.....	4
III. Уход и техническое обслуживание.....	5
IV. Условия гарантии.....	5
V. Составные части.....	6
VI. Сборка и подготовка изделия к эксплуатации.....	7
VII. Игровая панель.....	13
VIII. Использование батареек.....	14
IX. Порядок предъявления претензий.....	16

РЕКОМЕНДАЦИИ ПО ТЕХНИКЕ БЕЗОПАСНОСТИ

1. Пожалуйста, перед началом эксплуатации изделия внимательно ознакомьтесь с инструкцией и обязательно сохраните её для последующего использования.
2. Перед началом эксплуатации снимите упаковочную пленку и распакуйте изделие.
Все компоненты упаковки храните в недоступном для детей месте.
3. Приступая к сборке, убедитесь, что все составные части изделия имеются в наличии и они не были повреждены во время транспортировки.
4. Регулярно проверяйте техническое состояние всех составных частей приобретенного товара.
При обнаружении повреждений следует немедленно прекратить пользоваться изделием.
5. Сборка изделия должна производиться только взрослыми в точном соответствии с пунктами инструкции.
6. Перед тем как ваш ребёнок воспользуется ходунками, обязательно перекройте для него подходы к лестницам, ступеням, наклонным поверхностям и бассейнам.
Используйте изделие исключительно на ровных плоских поверхностях!
Функция «ходунков» не подходит для использования на ковровых покрытиях.
7. Во время использования ходунков не разрешайте малышу подходить к источникам высоких температур и открытому огню.
Следите, чтобы ребенок находился вдали от горячих жидкостей и других предметов, которые могут нанести вред здоровью ребёнка.
8. Следите за тем, чтобы ваш малыш при использовании изделия случайно не столкнулся со стеклянной мебелью, стеклом в дверях и оконных проёмах.
9. НИКОГДА не оставляйте ребёнка в ходунках без присмотра.
10. Не поднимайте ходунки за игровую панель, игрушки или столик.
11. Не переносите ходунки, когда ребенок находится в них.
12. НИКОГДА не регулируйте ходунки, когда ребенок находится в них.
13. Ребёнок может передвигаться в ходунках намного быстрее, чем вы ожидаете.
Следите за скоростью перемещения ходунков.
14. Данная модель ходунков предназначена для детей, которые уже могут самостоятельно сидеть (возраст – от 6 месяцев).
Вес ребёнка не должен превышать 12 кг.
15. Врачи не рекомендуют использовать изделие в течение длительного времени.
Периодичность перерывов при пользовании ходунками должна составлять один раз в 20 минут.
16. Регулярно чистите детали, которые соприкасаются между собой в процессе эксплуатации ходунков.

ВНИМАНИЕ! Безопасность вашего ребенка - ваша ответственность!

УХОД И ТЕХНИЧЕСКОЕ ОБСЛУЖИВАНИЕ

Изделие требует регулярного технического обслуживания, чтобы поддерживать его в рабочем состоянии.

- Регулярно проверяйте детали и следите, чтобы винты, гайки и другие крепежные детали были хорошо закручены.
- Регулярно проверяйте все детали изделия на предмет повреждений или износа.
- Не используйте изделие, если обнаружили какие-либо повреждения.
- Используйте только оригинальные запчасти, предоставленные производителем.

Рекомендации по уходу за сиденьем: рекомендуется ручная стирка.

Несъемные тканевые чехлы и другие мягкие детали можно чистить при помощи влажной губки с мылом или с мягким моющим средством.

НИКОГДА не используйте отбеливатель.

Чехлы и мягкие детали в некоторых климатических условиях могут быть подвержены плесени.

Не складывайте и не убирайте на хранение изделие, если оно сырое или влажное.

Всегда храните изделие в хорошо проветриваемом помещении.

Рекомендации по уходу за рамой: протрите раму влажной чистой тканью.

НИКОГДА не используйте отбеливатель.

НИКОГДА не используйте абразивные чистящие средства на основе аммиака, отбеливателя или спирта.

Храните ходунки в сухом и защищенном от солнечных лучей месте.

Перед использованием или хранением убедитесь, что изделие полностью сухое.

УСЛОВИЯ ГАРАНТИИ

Гарантия распространяется только на территорию той страны, в которой изделие впервые было продано клиенту розничным магазином.

Гарантия покрывает все дефекты материалов и производственные браки, обнаруженные во время покупки или в течение 6 месяцев с даты покупки в розничном магазине первым владельцем (гарантия производителя).

Если выявлены дефект материала или производственный брак, то производитель по собственному усмотрению, бесплатно ремонтирует изделие или заменяет его на новое.

Чтобы воспользоваться этой гарантией, отправьте ваше изделие в официальный сервисный центр Nuovita или в магазин, в котором оно было приобретено.

Необходимо предоставить подтверждающий покупку документ (чек или квитанцию), на котором указаны дата покупки, название магазина, изделие и заполненный продавцом гарантийный талон.

Пожалуйста, проверьте комплектацию изделия и осмотрите его на предмет дефектов во время покупки, а в случае заказа по почте или через курьерскую службу в момент получения изделия.

При обнаружении брака прекратите эксплуатацию изделия и отправьте его в магазин, в котором оно было приобретено.

Изделие, возвращаемое по гарантии, должно быть отправлено в чистом состоянии и полной комплектации.

УСЛОВИЯ ГАРАНТИИ

В случае каких-либо сомнений свяжитесь с продавцом или производителем.

Гарантия не покрывает повреждения, полученные в результате неправильной эксплуатации или влияния внешних условий (вода, огонь, автомобильная авария и др.).

Гарантия на изделие действительна только в том случае, если:

- изделие использовалось в соответствии с инструкцией по эксплуатации.
- изделие ремонтировалось/модифицировалось авторизованным сервисом.
- использовались только оригинальные детали и аксессуары.

Эта гарантия не исключает, не ограничивает и не приостанавливает любые другие права покупателя, обеспечиваемые законодательными нормами о гарантии на продаваемую продукцию.

ГАРАНТИЯ НЕ ПОКРЫВАЕТ

1. Естественный износ при эксплуатации.
2. Повреждения из-за неправильной эксплуатации или не соблюдения требований и условий инструкции по эксплуатации изделия.
3. Ремонт, выполненный не авторизованным сервисным центром.
4. Выцветание ткани из-за длительного воздействия солнечного света.
5. Механические повреждения колес из-за неправильной эксплуатации ходунков.

Компания оставляет за собой право вносить изменения в дизайн ходунков без обязанности информирования клиентов.

ВНИМАНИЮ ПОКУПАТЕЛЕЙ!

Сохраните упаковку изделия в течение 14 дней со дня покупки.

Обязательным условием возврата является сохранность товарного вида изделия
(упаковочные материалы, инструкции, товарные этикетки, бирки и т.д.)

Не соблюдение техники безопасности, правил ухода и эксплуатации ходунков приведет к повышенному износу или поломке изделия и отказу в дальнейшем гарантийном обслуживании.

СОСТАВНЫЕ ЧАСТИ ИЗДЕЛИЯ

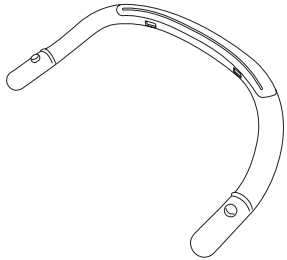
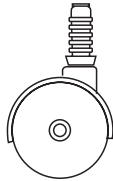
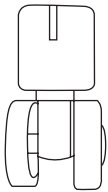
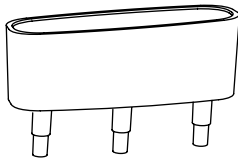
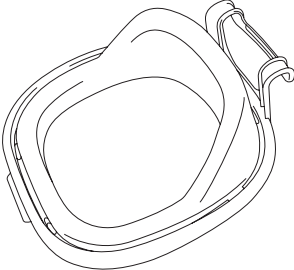
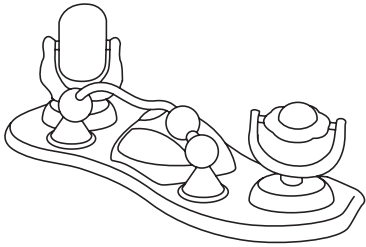
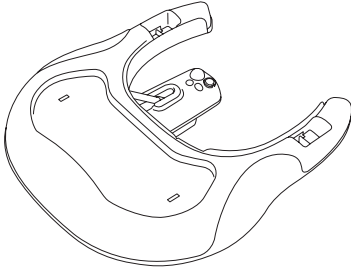
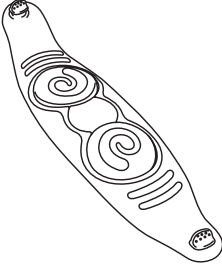
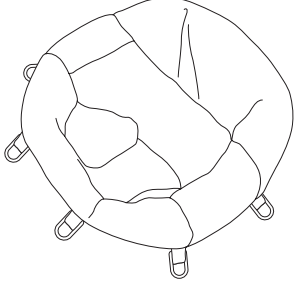
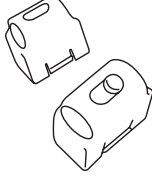
<p>Ax1</p> 	<p>Bx2</p> 
<p>Cx2</p> 	<p>Dx6</p> 
<p>Ex1</p> 	<p>Fx1</p> 
<p>Gx1</p> 	<p>Hx1</p> 
<p>Ix1</p> 	<p>Jx2</p> 

- A - Ручка
- B - Универсальные колеса
- C - Направляющие колёса
- D - Стопоры
- E - Рама сиденья
- F - Игровая панель
- G - Столик
- H - Нижняя игровая панель
- I - Тканевое сиденье
- J - Крепление

Дополнительные инструменты

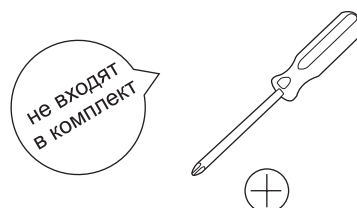

СБОРКА И ПОДГОТОВКА ИЗДЕЛИЯ К ЭКСПЛУАТАЦИИ

1

Достаньте все детали из полиэтиленовой упаковки, вставьте ручку в крепления, а затем соедините ее со столиком.



Рисунок 1

2

Соедините тканевое сиденье с рамой при помощи пластиковых колец и убедитесь, что кольца полностью вошли в отверстия.

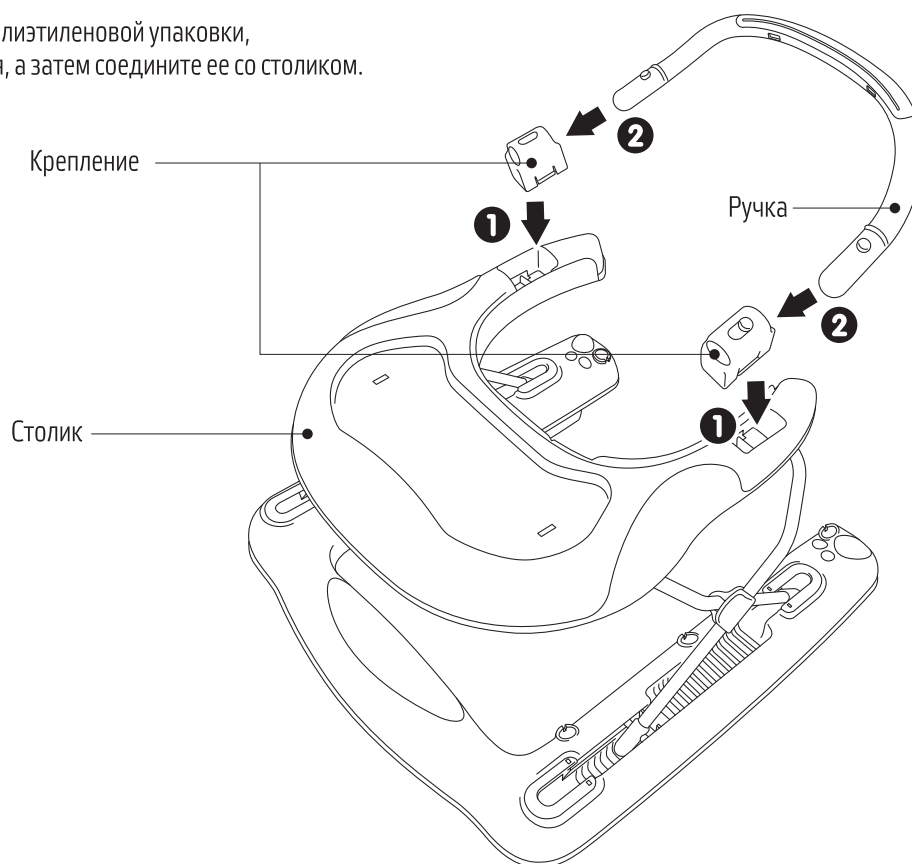

Рисунок 2

СБОРКА И ПОДГОТОВКА ИЗДЕЛИЯ К ЭКСПЛУАТАЦИИ

3

Вставьте передний выступ рамы сиденья в столик. Нажмите в направлении вниз заднее крепление, надевая его на ручку; нажимайте, пока не услышите щелчок.

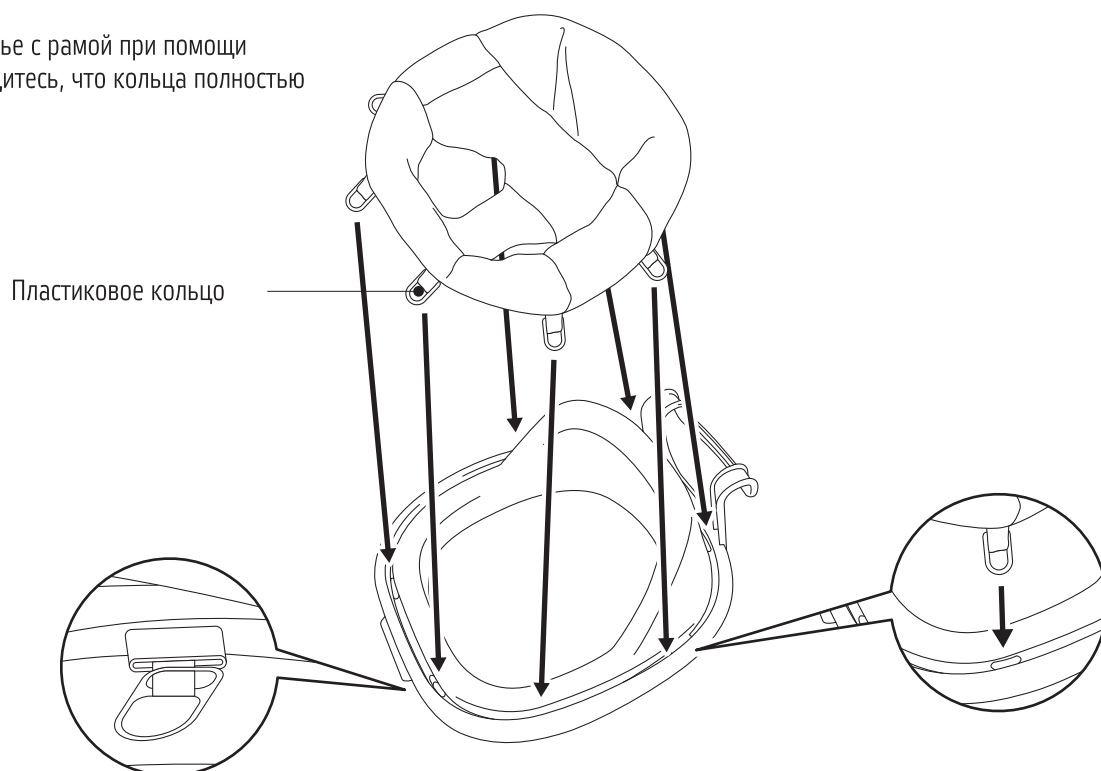

Рисунок 3

4

Вставьте стопоры и колеса в места, показанные на рисунке, и убедитесь, что каждая деталь хорошо зафиксирована.

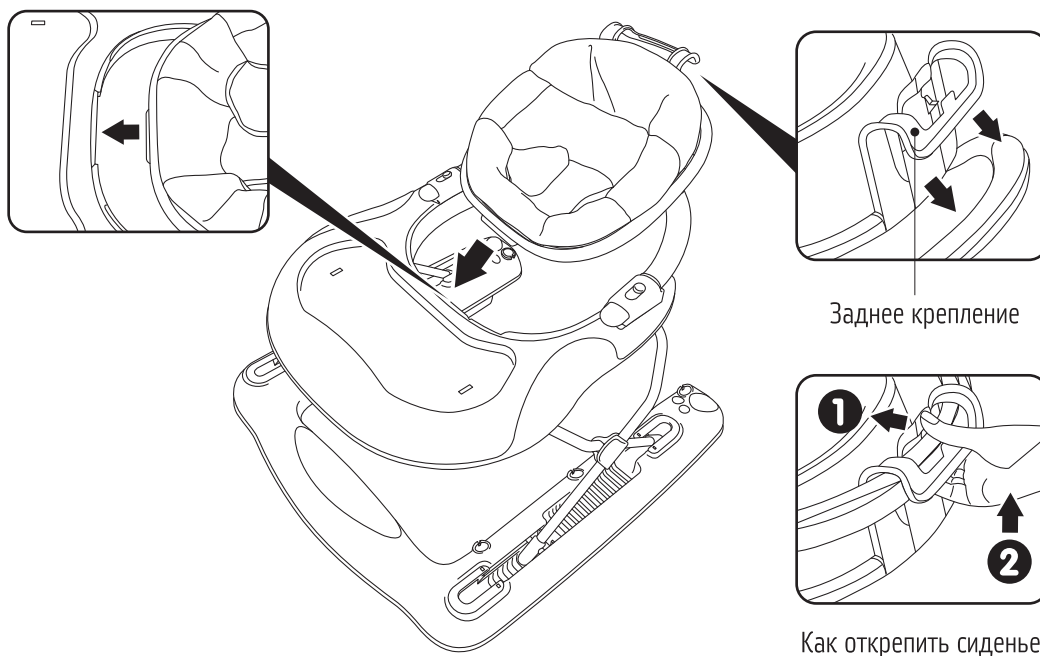

Рисунок 4

СБОРКА И ПОДГОТОВКА ИЗДЕЛИЯ К ЭКСПЛУАТАЦИИ

5

Сдвиньте крышку отсека для батареек на нижней игровой панели и вставьте батарейки, затем убедитесь, что крышка хорошо зафиксирована. Закрепите нижнюю игровую панель на основной раме, повернув рычажки в указанном направлении. Положение «С» не может использоваться, когда ходунки используются как каталка.

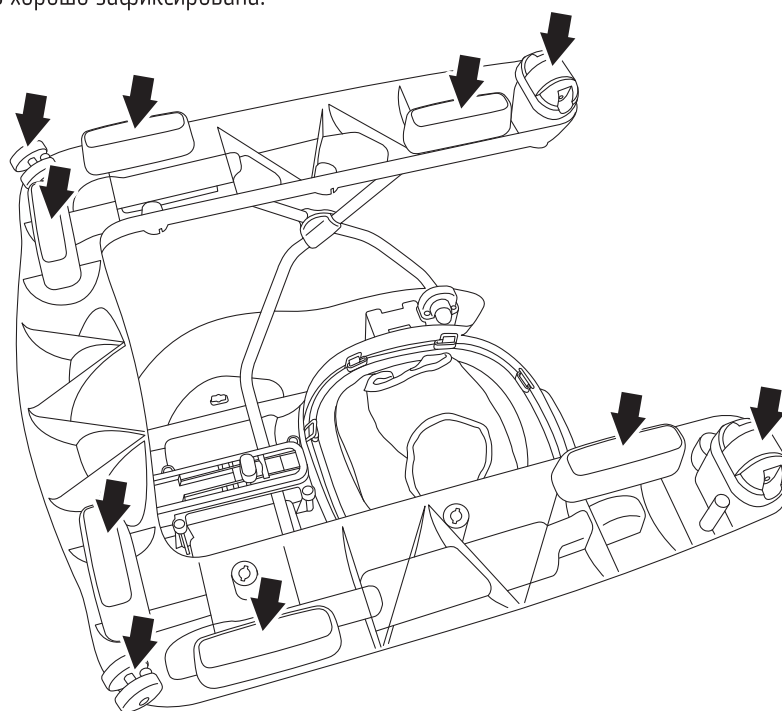

Рисунок 5

6

Регулирование высоты

Просто потяните вверх столик до желаемого положения.

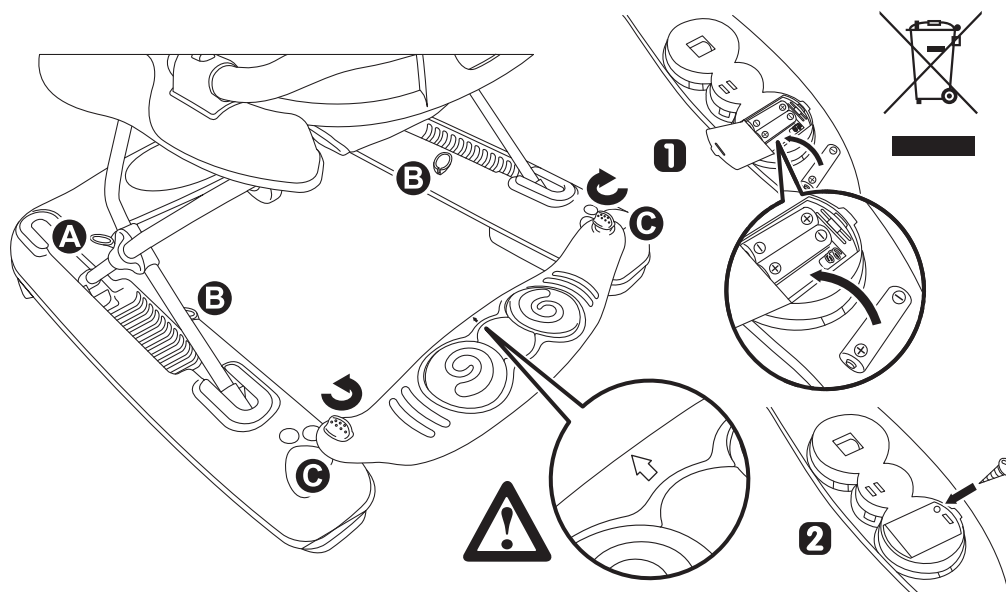
Чтобы уменьшить высоту и сложить ходунки: Поверните рычажок направо, а потом потяните вверх, чтобы разблокировать механизм, а другой рукой двигайте столик, пока не будет достигнуто желаемое положение.

Внимание! Пожалуйста, не регулируйте высоту во время того, как ребенок пользуется ходунками.



Рисунок 6

СБОРКА И ПОДГОТОВКА ИЗДЕЛИЯ К ЭКСПЛУАТАЦИИ

7

- Как закрепить игрушки
- Батарейки не входят в комплектацию

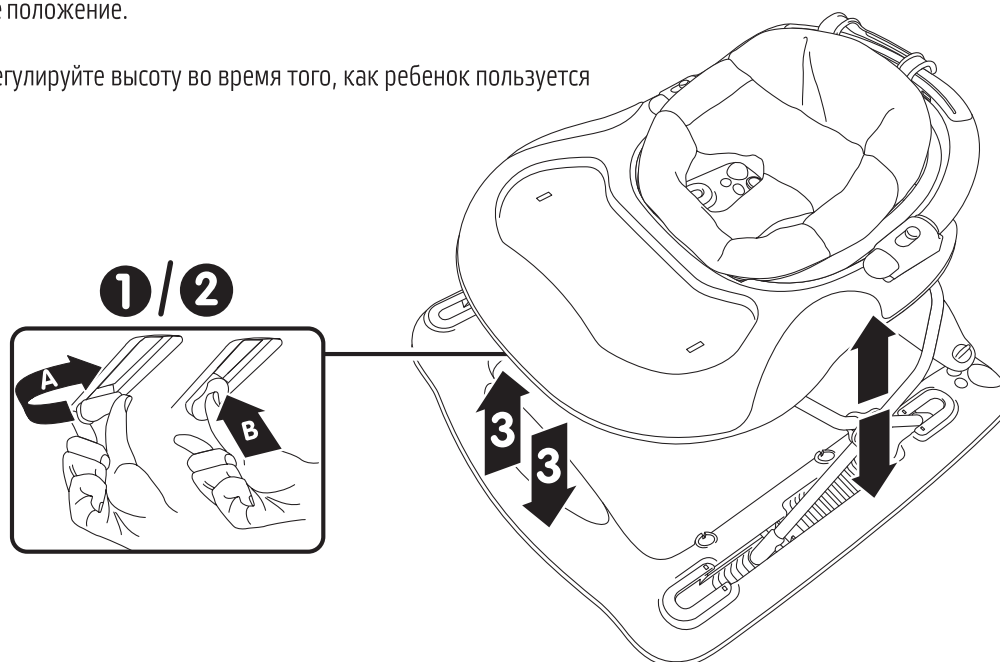
ВНИМАНИЕ! Не смешивайте старые и новые батарейки. Аккумуляторные батарейки следует вынимать из изделия перед подзарядкой. Аккумуляторные батарейки следует заряжать только под наблюдением взрослого. Нельзя смешивать батарейки разного типа или новые и использованные батарейки. Батарейки следует вставлять в соответствии с полярностью. Разряженные батарейки следует вынимать из изделия. Источники питания не должны замыкаться накоротко. Пожалуйста, следуйте инструкции, когда вынимаете и вставляете батарейки.

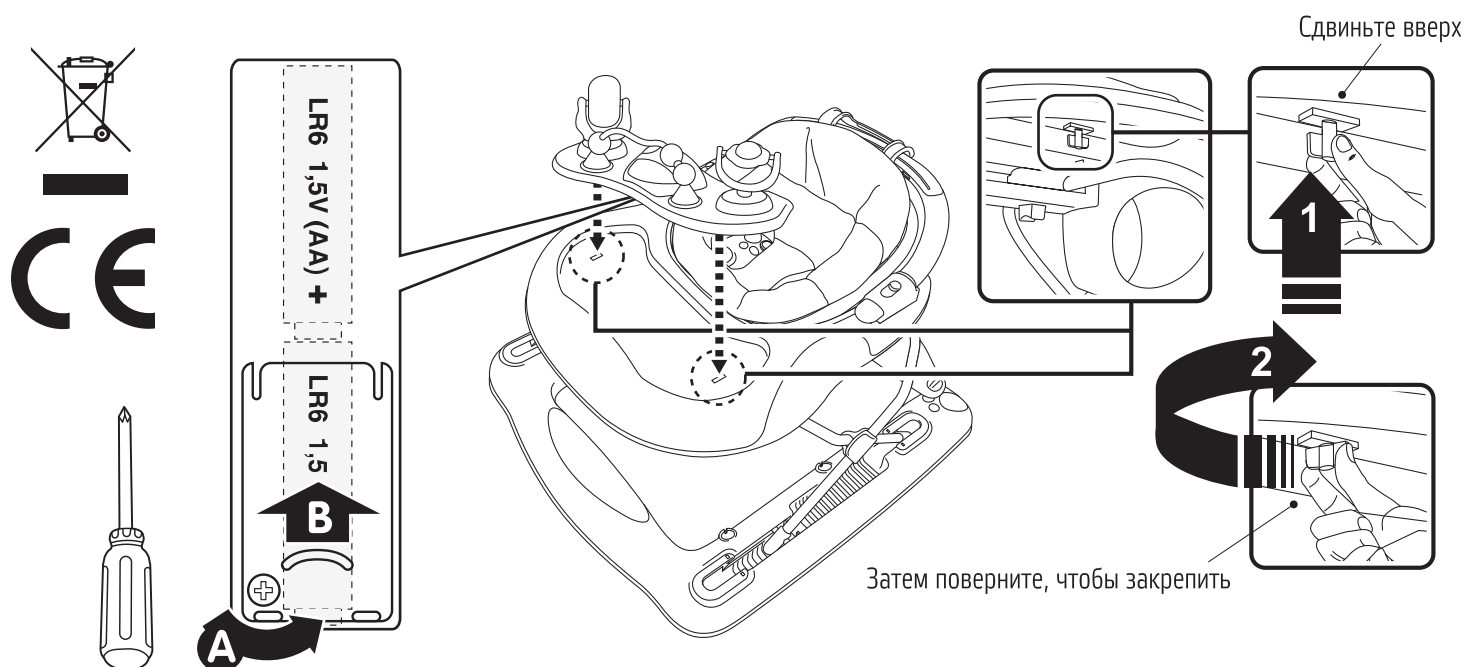

- Разместите панель с игрушками на столике и закрепите ее в два этапа, как показано на рисунках.

Рисунок 7



ВНИМАНИЕ :

- НИКОГДА НЕ ОСТАВЛЯЙТЕ РЕБЕНКА БЕЗ ПРИСМОТРА.
- ПОДХОДИТ ДЛЯ РЕБЕНКА В ВОЗРАСТЕ ОТ 6 ДО 36 МЕСЯЦЕВ.
- НЕ ПОДХОДИТ ДЛЯ ДЕТЕЙ, УМЕЮЩИХ ХОДИТЬ.
- НЕ ПОДХОДИТ ДЛЯ ДЕТЕЙ, НЕ УМЕЮЩИХ СИДЕТЬ БЕЗ ПОДДЕРЖКИ.
- НЕ ПОДХОДИТ ДЛЯ ДЕТЕЙ ВЕСОМ БОЛЕЕ 12 КГ.

СДЕЛАНО В ТАЙВАНЕ

СБОРКА И ПОДГОТОВКА ИЗДЕЛИЯ К ЭКСПЛУАТАЦИИ

8

Как показано на рисунке 8, расположите нижнюю игровую панель в положении С, чтобы ребенок мог упражнять ноги, сидя в ходунках. Нижняя игровая панель используется таким образом, пока ребенок не сможет ходить самостоятельно.



Рисунок 8

9

На рисунке 9 нижняя игровая панель расположена в положении В, что дает ребенку возможность упражняться в ходьбе и нажимать ногами на кнопки, включающие музыку, вибрацию и световые эффекты нижней игровой панели.

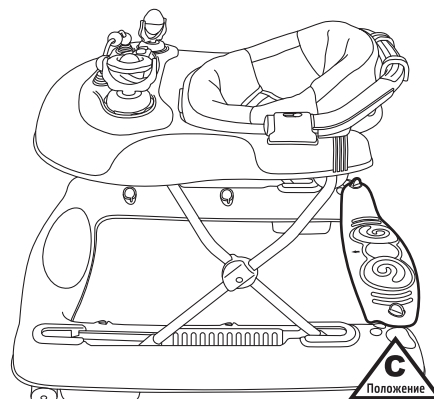

Рисунок 9

10

Снимите с рамы ходунков 1. мягкое сиденье 2. ручку 3. нижнюю игровую панель, делайте это в порядке, как показано на рисунке 10.

Затем, как показано на рисунке 11, расположите ручку и нижнюю игровую панель в положении А.

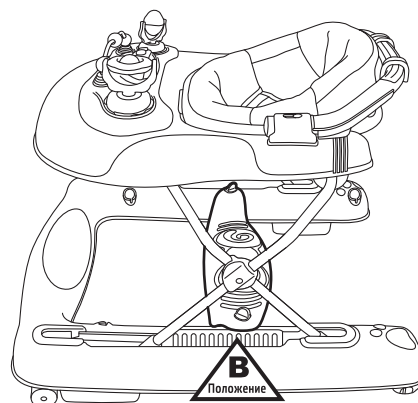

Рисунок 10



Рисунок 11

11

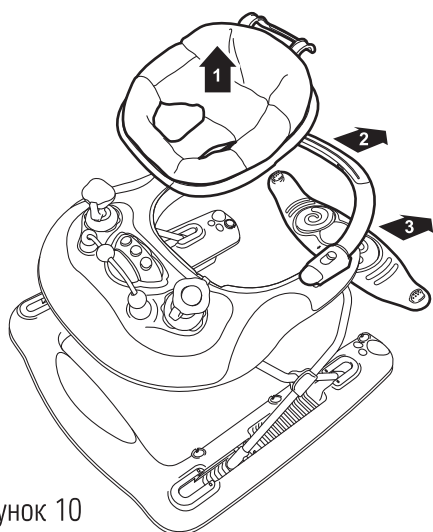
Когда ручка и нижняя игровая панель будут надежно прикреплены к ходункам, вы можете позволить ребенку пользоваться ходунками, чтобы упражняться в ходьбе, как показано на рисунке 5.

Пожалуйста, перед использованием ходунков убедитесь, что нижняя игровая панель находится в правильном положении, а ручка хорошо закреплена. В целях безопасности никогда не оставляйте ребенка одного в ходунках, следите, чтобы он находился вдали от лестницы и других опасных мест.

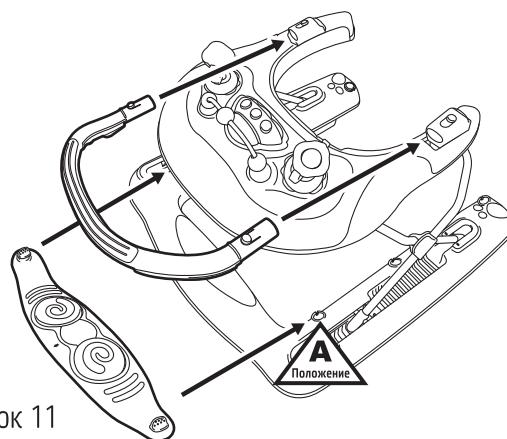

Рисунок 12

СДЕЛАНО В ТАЙВАНЕ

ИСПОЛЬЗОВАНИЕ БАТАРЕЕК

- Строго следуйте инструкции по использованию батареек, в противном случае может произойти уменьшение срока службы батареек, их протекание или повреждение.
- Храните батарейки вдали от детей.
- Не смешивайте старые и новые батарейки.
- Не смешивайте щелочные, обычные или аккумуляторные батарейки.
- Используйте батарейки только рекомендованного типа.
- Помещайте батарейки в отсек в соответствии с их полярностью.
- Не замыкайте клеммы.
- Не храните батарейки в местах с высокой вероятностью повышения температуры.
- Всегда вынимайте разряженные батарейки из изделия.
- Не пытайтесь зарядить одноразовые батарейки.
- При использовании аккумуляторных батареек необходимо извлечь их перед зарядкой.
- Производить зарядку аккумуляторных батареек может только взрослый.
- Не используйте щелочные аккумуляторные батарейки в зарядном устройстве для никель металл-гидридных аккумуляторных батареек.
- Всегда правильно утилизируйте батарейки.

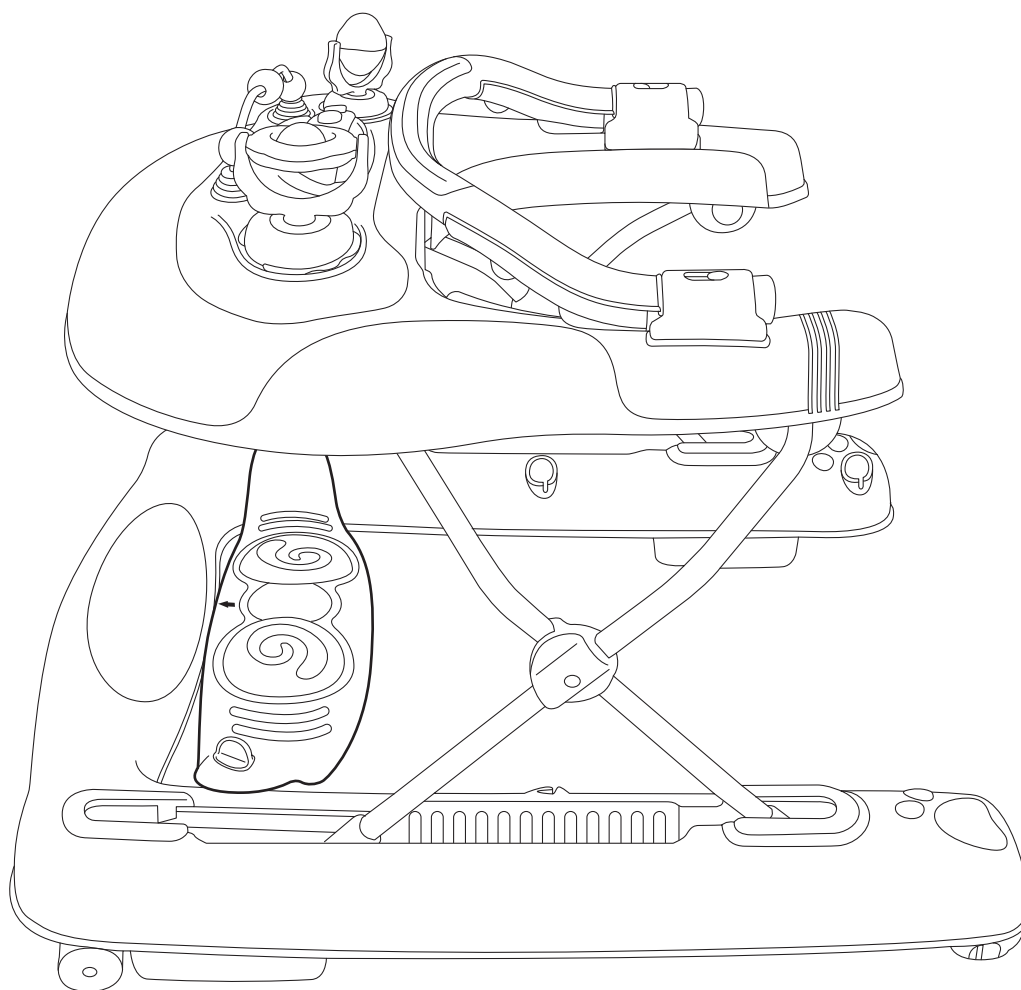

Символ перечеркнутого мусорного бака на приборе указывает на то, что изделие в конце срока его службы необходимо утилизировать отдельно от бытовых отходов, либо вывозя его на отдельную площадку для утилизации электрических и электронных приборов. Пользователь несет ответственность за доставку изделия в специальное место утилизации отходов в конце срока его службы. Если вышедший из употребления прибор правильно собран как отдельные отходы, он может быть переработан, обработан и утилизирован экологически. Это позволяет избежать негативного воздействия как на окружающую среду, так и на здоровье, а также способствует переработке материалов продукта.

ПОРЯДОК ПРЕДЪЯВЛЕНИЯ ПРЕТЕНЗИЙ

ИНФОРМАЦИЯ ДЛЯ ПОТРЕБИТЕЛЯ

Претензии по качеству продукции принимаются в течение гарантийного срока в соответствии с действующим законодательством. Изготовитель оставляет за собой право внесения изменений в конструкцию, внешний вид комплектующих деталей и фурнитуры, не ухудшающих потребительские свойства изделия.

Телефон горячей линии: 8 800 777-85-33

Официальный сайт: www.nuovita.ru

ДЛЯ ЗАМЕТОК

Nuovita

Con l'amore e la cura

Представительство и сервисный центр Nuovita:
Адрес: г. Москва, 1-й Институтский проезд, д. 3, стр. 10
Телефон: 8 800 777-85-33
www.nuovita.ru
info@nuovita.ru