

Nuovita

Con l'amore e la cura

GIOCO

ДЕТСКИЕ ХОДУНКИ С ФУНКЦИЕЙ ИГРОВОГО ЦЕНТРА 2 В 1

ИНСТРУКЦИЯ ПО СБОРКЕ И ЭКСПЛУАТАЦИИ

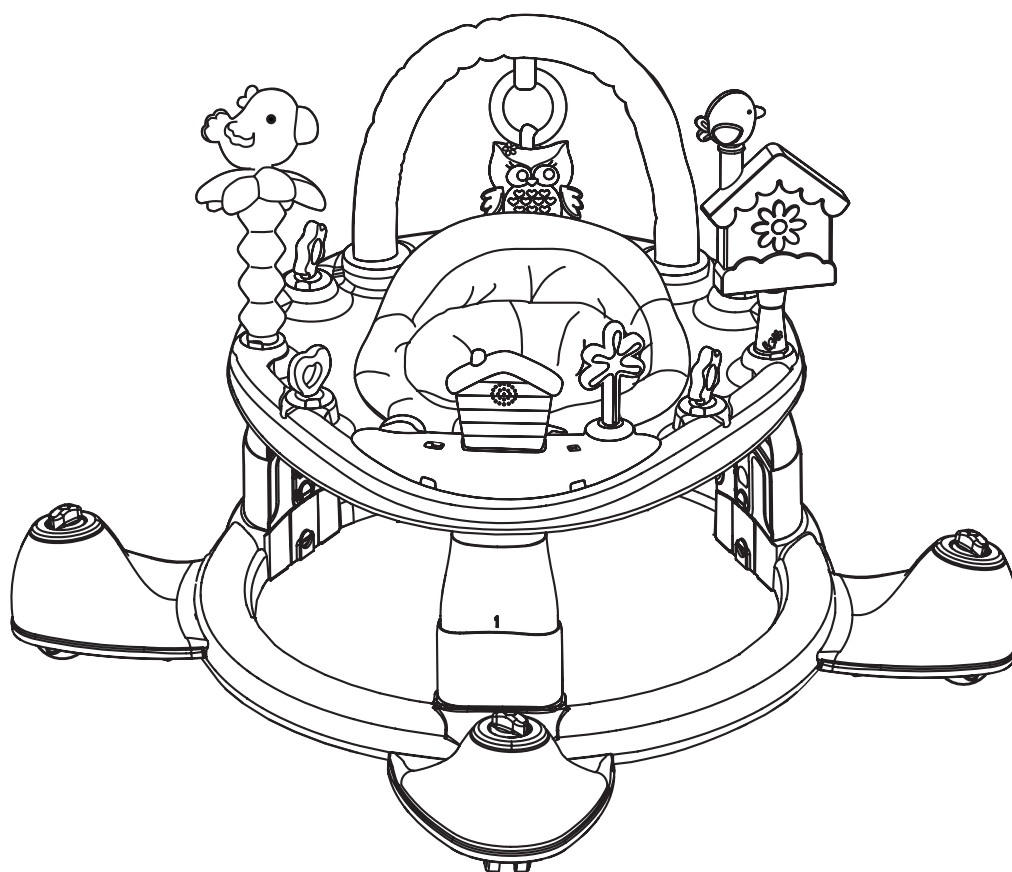

ВАЖНО! ПОЖАЛУЙСТА, ВНИМАТЕЛЬНО ПРОЧИТАЙТЕ ЭТУ ИНСТРУКЦИЮ ПЕРЕД ЭКСПЛУАТАЦИЕЙ И СОХРАНИТЕ ЕЕ ДЛЯ ПОСЛЕДУЮЩЕГО ИСПОЛЬЗОВАНИЯ.

Представленные в этой инструкции рисунки предназначены только для наглядной информации. Изделие может отличаться от изображенного на рисунках. Производитель имеет право менять спецификацию или комплектацию без предварительного уведомления.

Если вы не будете следовать данной инструкции, это может оказать негативное влияние на безопасность вашего ребенка.

Представительство

Телефон в Москве: 8 (495) 981-86-36
Бесплатный телефон по РФ: 8 800 777-85-33
Электронная почта: info@nuovita.ru

Сервисный центр

Телефон: 8 (495) 981-86-36
Электронная почта: service@nuovita.ru

СОДЕРЖАНИЕ

I. Рекомендации по технике безопасности.....	3
II. Уход и техническое обслуживание.....	4
III. Условия гарантии.....	5
IV. Детали.....	6
V. Сборка.....	7
VI. Трансформирование в ходунки / стационарный игровой комплекс.....	13

РЕКОМЕНДАЦИИ ПО ТЕХНИКЕ БЕЗОПАСНОСТИ

1. Пожалуйста, перед началом эксплуатации изделия внимательно ознакомьтесь с инструкцией и обязательно сохраните её для последующего использования.
2. Перед началом эксплуатации снимите упаковочную пленку и распакуйте изделие.
Все компоненты упаковки храните в недоступном для детей месте.
3. Претензии по комплектности принимаются не позднее 20 дней с момента покупки.
4. Регулярно проверяйте техническое состояние всех составных частей приобретенного товара.
При обнаружении повреждений следует немедленно прекратить пользоваться изделием.
5. Сборка изделия должна производиться только взрослыми в точном соответствии с пунктами инструкции.
6. Перед тем как ваш ребёнок воспользуется ходунками, обязательно перекройте для него подходы к лестницам, ступеням, наклонным поверхностям и бассейнам.
Используйте изделие исключительно на ровных плоских поверхностях!
Функция «ходунков» не подходит для использования на ковровых покрытиях.
7. Во время использования ходунков не разрешайте малышу подходить к источникам высоких температур и открытому огню.
Следите, чтобы ребенок находился вдали от горячих жидкостей и других предметов, которые могут нанести вред здоровью ребёнка.
8. Следите за тем, чтобы ваш малыш при использовании изделия случайно не столкнулся со стеклянной мебелью, стеклом в дверях и оконных проёмах.
9. НИКОГДА не оставляйте ребёнка в ходунках без присмотра.
10. Не поднимайте ходунки за игровую панель, игрушки или столик.
11. Не переносите ходунки, когда ребенок находится в них.
12. НИКОГДА не регулируйте ходунки, когда ребенок находится в них.
13. Ребёнок может передвигаться в ходунках намного быстрее, чем вы ожидаете.
Следите за скоростью перемещения ходунков.
14. Данная модель ходунков предназначена для детей, которые уже могут самостоятельно сидеть (возраст – от 6 месяцев).
Вес ребёнка не должен превышать 12 кг.
15. Врачи не рекомендуют использовать изделие в течение длительного времени.
Периодичность перерывов при пользовании ходунками должна составлять один раз в 20 минут.
16. Содержите изделие в чистоте.

ВНИМАНИЕ! Безопасность вашего ребенка - ваша ответственность!

УХОД И ТЕХНИЧЕСКОЕ ОБСЛУЖИВАНИЕ

Изделие требует регулярного технического обслуживания, чтобы поддерживать его в рабочем состоянии.

- Регулярно проверяйте детали и следите, чтобы винты, гайки и другие крепежные детали были хорошо закручены.
- Регулярно проверяйте все детали изделия на предмет повреждений или износа.
- Не используйте изделие, если обнаружили какие-либо повреждения.
- Используйте только оригинальные запчасти, предоставленные производителем.

Рекомендации по уходу за сиденьем: рекомендуется ручная стирка.

Несъемные тканевые чехлы и другие мягкие детали можно чистить при помощи влажной губки с мылом или с мягким моющим средством.

НИКОГДА не используйте отбеливатель.

Чехлы и мягкие детали в некоторых климатических условиях могут быть подвержены плесени.

Не складывайте и не убирайте на хранение изделие, если оно сырое или влажное.

Всегда храните изделие в хорошо проветриваемом помещении.

Рекомендации по уходу за рамой: протрите раму влажной чистой тканью.

НИКОГДА не используйте отбеливатель.

НИКОГДА не используйте абразивные чистящие средства на основе аммиака, отбеливателя или спирта.

Храните ходунки в сухом и защищенном от солнечных лучей месте.

Перед использованием или хранением убедитесь, что изделие полностью сухое.

УСЛОВИЯ ГАРАНТИИ

Гарантия распространяется только на территорию той страны, в которой изделие впервые было продано клиенту розничным магазином.

Действие настоящей гарантии распространяется на заводской брак имеющий явный или скрытый вид присутствующий в товаре до покупки. на механические повреждения возникшие в процессе эксплуатации в результате чрезмерных нагрузок действие настоящей гарантии не распространяется.

Если выявлен производственный брак, то производитель по собственному усмотрению, бесплатно ремонтирует изделие или заменяет его на новое.

Чтобы воспользоваться этой гарантией, обратитесь в официальный сервисный центр Nuovita или в магазин, в котором оно было приобретено.

Необходимо предоставить подтверждающий покупку документ (чек или квитанцию), на котором указаны дата покупки, название магазина, изделие и заполненный продавцом гарантийный талон.

Пожалуйста, проверьте комплектацию изделия и осмотрите его на предмет дефектов во время покупки, а в случае заказа по почте или через курьерскую службу в момент получения изделия.

При обнаружении брака прекратите эксплуатацию изделия и отправьте его в магазин, в котором оно было приобретено.

Изделие, возвращаемое по гарантии, должно быть отправлено в чистом состоянии и полной комплектации.

УСЛОВИЯ ГАРАНТИИ

В случае каких-либо сомнений свяжитесь с продавцом или производителем.

Гарантия не покрывает повреждения, полученные в результате неправильной эксплуатации или влияния внешних условий (вода, огонь, автомобильная авария и др.).

Гарантия на изделие действительна только в том случае, если:

- изделие использовалось в соответствии с инструкцией по эксплуатации.
- изделие ремонтировалось/модифицировалось авторизованным сервисом.
- использовались только оригинальные детали и аксессуары.

Эта гарантия не исключает, не ограничивает и не приостанавливает любые другие права покупателя, обеспечиваемые законодательными нормами о гарантии на продаваемую продукцию.

ГАРАНТИЯ НЕ ПОКРЫВАЕТ

1. Естественный износ при эксплуатации.
2. Повреждения из-за неправильной эксплуатации или не соблюдения требований и условий инструкции по эксплуатации изделия.
3. Ремонт, выполненный не авторизованным сервисным центром.
4. Выцветание ткани из-за длительного воздействия солнечного света.
5. Механические повреждения колес из-за неправильной эксплуатации ходунков.

Компания оставляет за собой право вносить изменения в дизайн и конструкцию ходунков без обязанности информирования клиентов.

ВНИМАНИЮ ПОКУПАТЕЛЕЙ!

Сохраните упаковку изделия в течение 14 дней со дня покупки.

Обязательным условием возврата является сохранность товарного вида изделия (упаковочные материалы, инструкции, товарные этикетки, бирки и т.д.)

Не соблюдение техники безопасности, правил ухода и эксплуатации ходунков приведут к повышенному износу или поломке изделия и отказу в дальнейшем гарантийном обслуживании.

ДЕТАЛИ

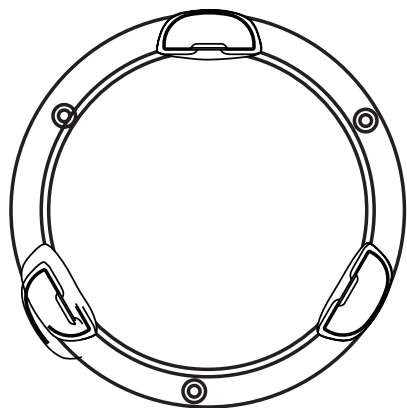

Основание x1

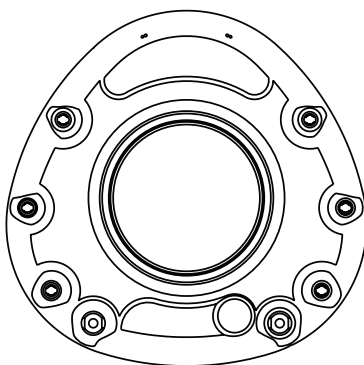

Столик x1



Опора x3

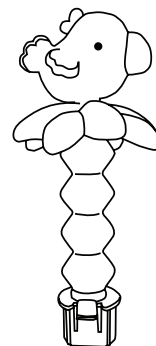

Игрушка
«Птичка на дереве» x1

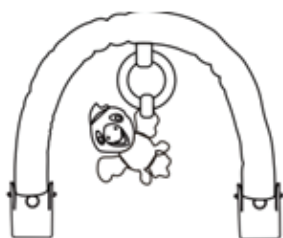

Дуга с игрушкой x1
для расцветки:

Verde turchese / Зелено-бирюзовый

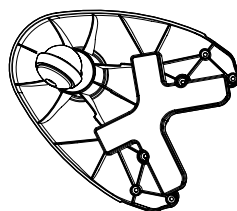

Опорная ножка с накладкой /
тормозная накладка x4



Игрушка
«Шестеренка» x2



Игрушка
«Сердечко» x2

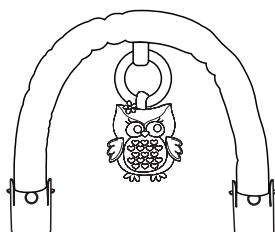

Дуга с игрушкой x1
для расцветки:

Verde rosa / Зелено-розовый

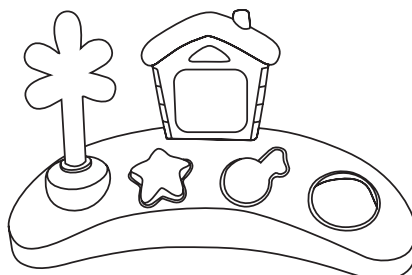

Музыкальный блок x1

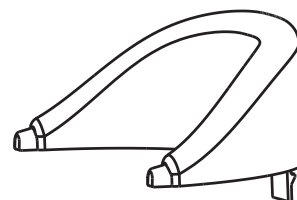

Спинка сиденья x1

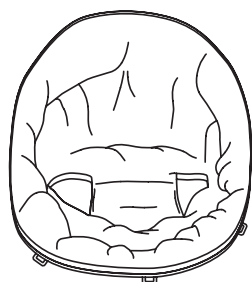

Мягкое сиденье x1

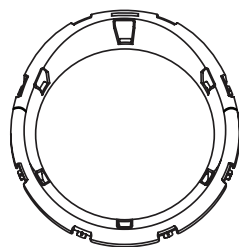

Круглая рама
сиденья x1



Игрушка «Кукушка» x1
для расцветки:
Verde rosa /
Зелено-розовый



Игрушка «Обезьянка» x1
для расцветки:
Verde turchese /
Зелено-бирюзовый

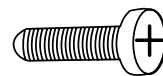

Винт 4x20 мм x24



НЕОБХОДИМЫЕ ИНСТРУМЕНТЫ: Отвертка

1

Как установить ножки с накладками:

Переверните основание, установите ножку с накладкой в предназначенном для этого месте и закрепите ее винтами. Повторите то же самое с тремя другими ножками.

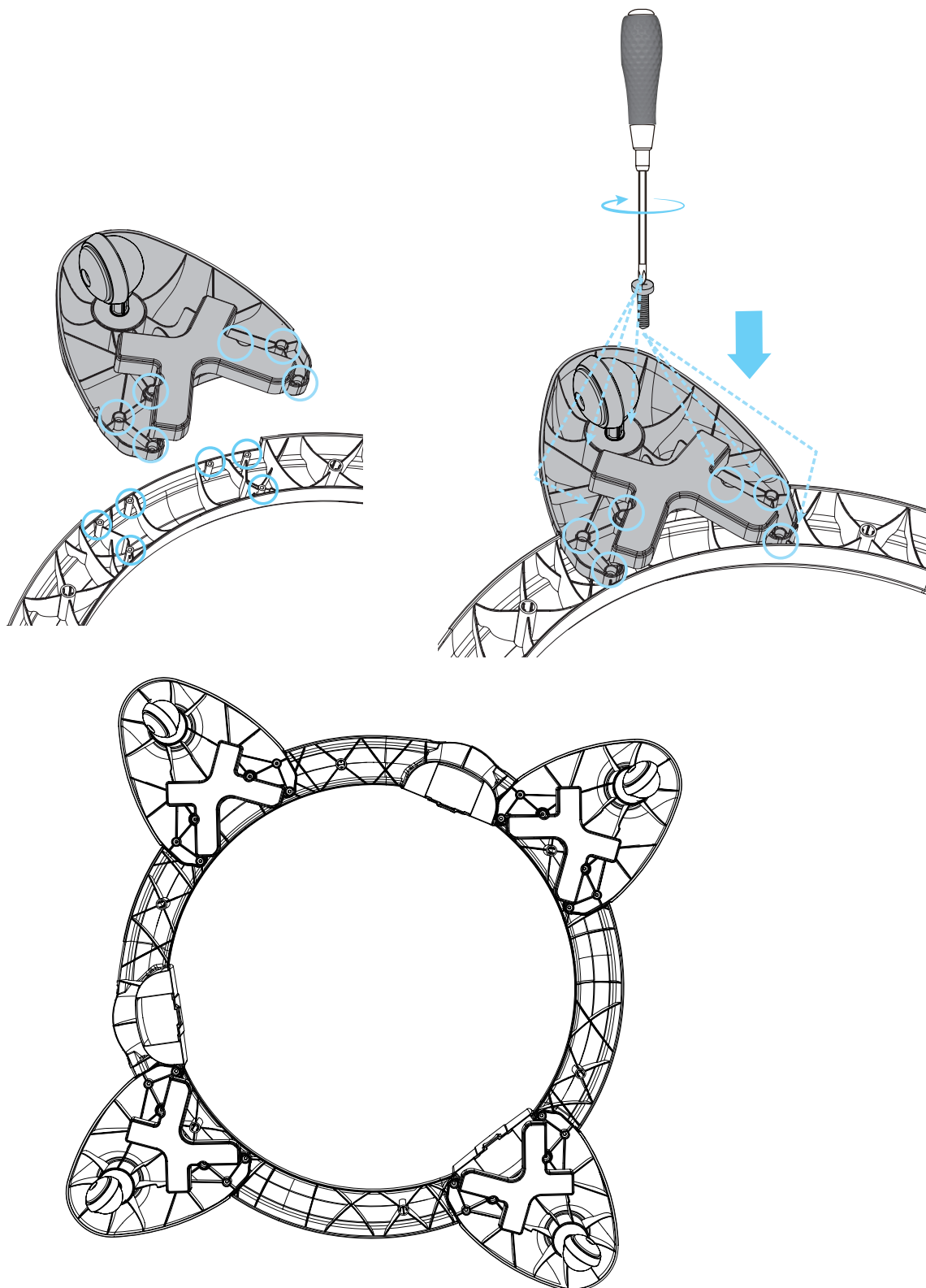

СБОРКА

2

Открепите круглую раму сиденья от столика. Одну руку положите на верхнюю поверхность столика, другой с усилием тяните круглую раму сиденья вверх.

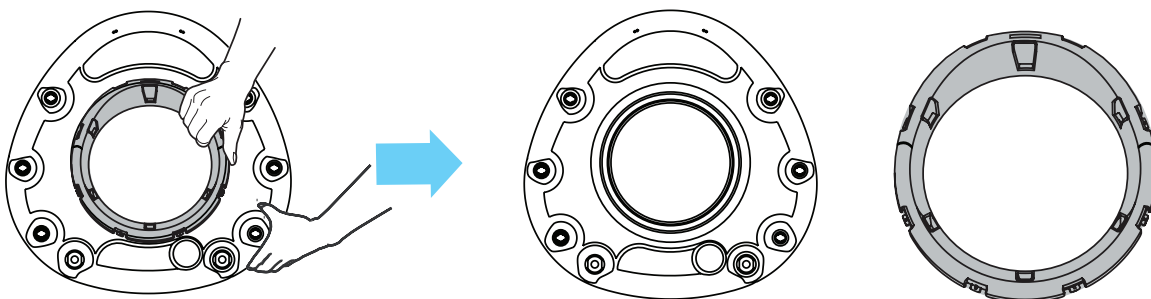

3

Разместите спинку сиденья на круглой раме сиденья. Установив спинку, наденьте на раму мягкое сиденье и застегните все пластиковые крепления, вставив выступы в раме сиденья в соответствующие отверстия в сиденье.

1

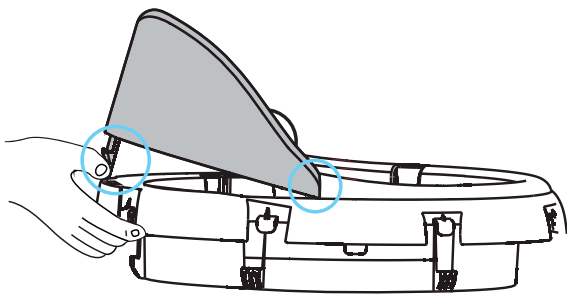

2

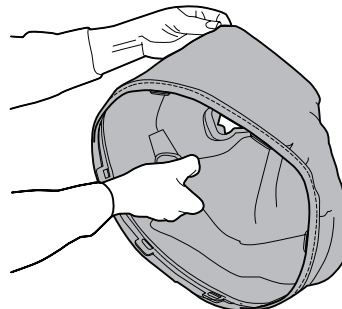

3

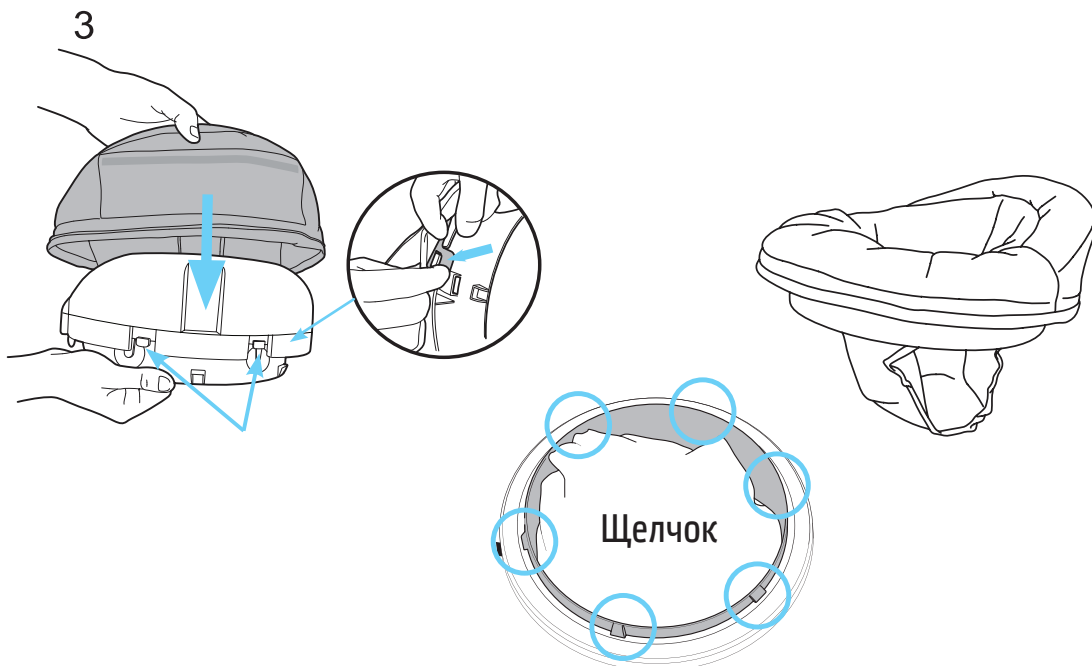

СБОРКА

4

Возьмите три опоры и вставьте их в крепления в верхней части основания ходунков, как показано на рисунке. Убедитесь, что опоры с щелчком зафиксировались, и проверьте, чтобы они были вставлены правильно.

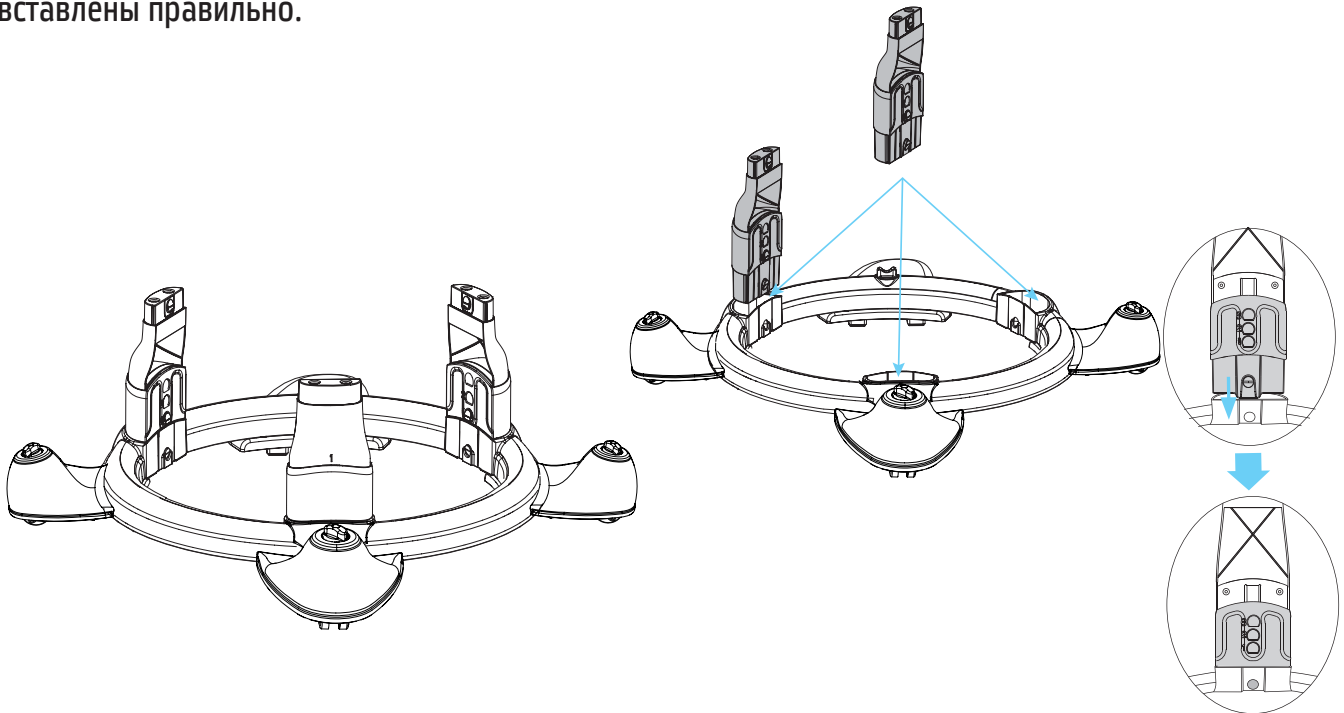

5

Расположите столик поверх трех опор и зафиксируйте его. Убедитесь, что опоры с щелчком зафиксировались, и проверьте, чтобы они были правильно вставлены в столик.

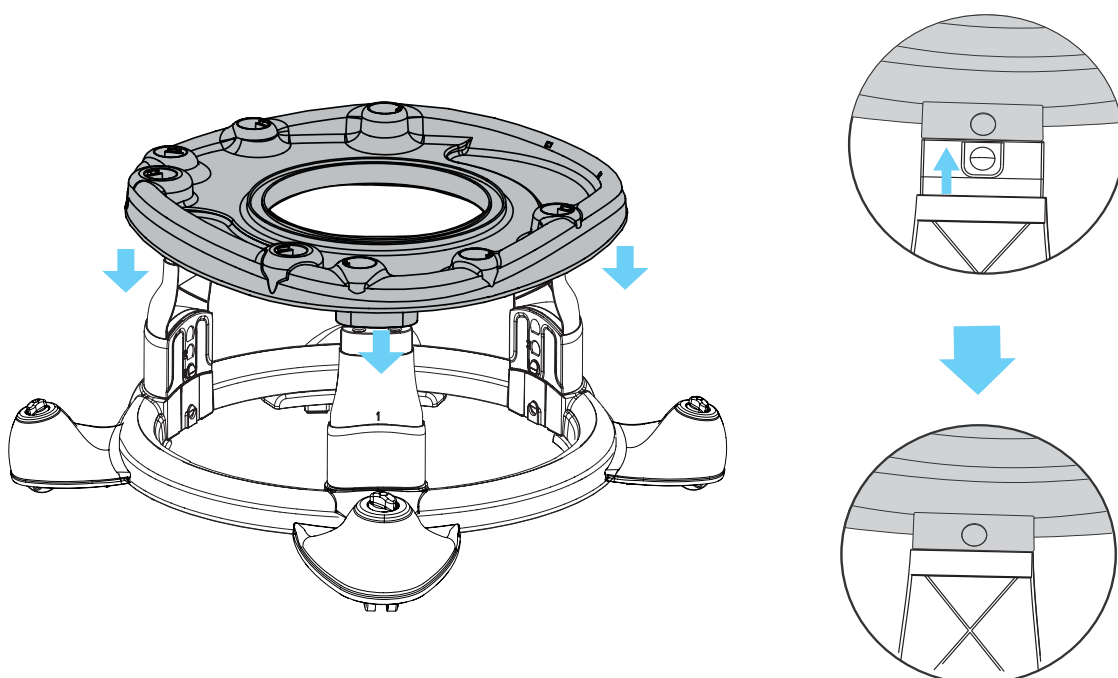

СБОРКА

6

Вставьте батарейки. При помощи отвертки выкрутите винты и снимите крышку отсека для батареек, вставьте две батарейки AA, убедившись, что вставляете их в соответствии с полярностью, затем прочно закрепите крышку отсека для батареек.

ВНИМАНИЕ! Не смешивайте батарейки разного типа, аккумуляторными батарейками следует пользоваться только под присмотром взрослого.

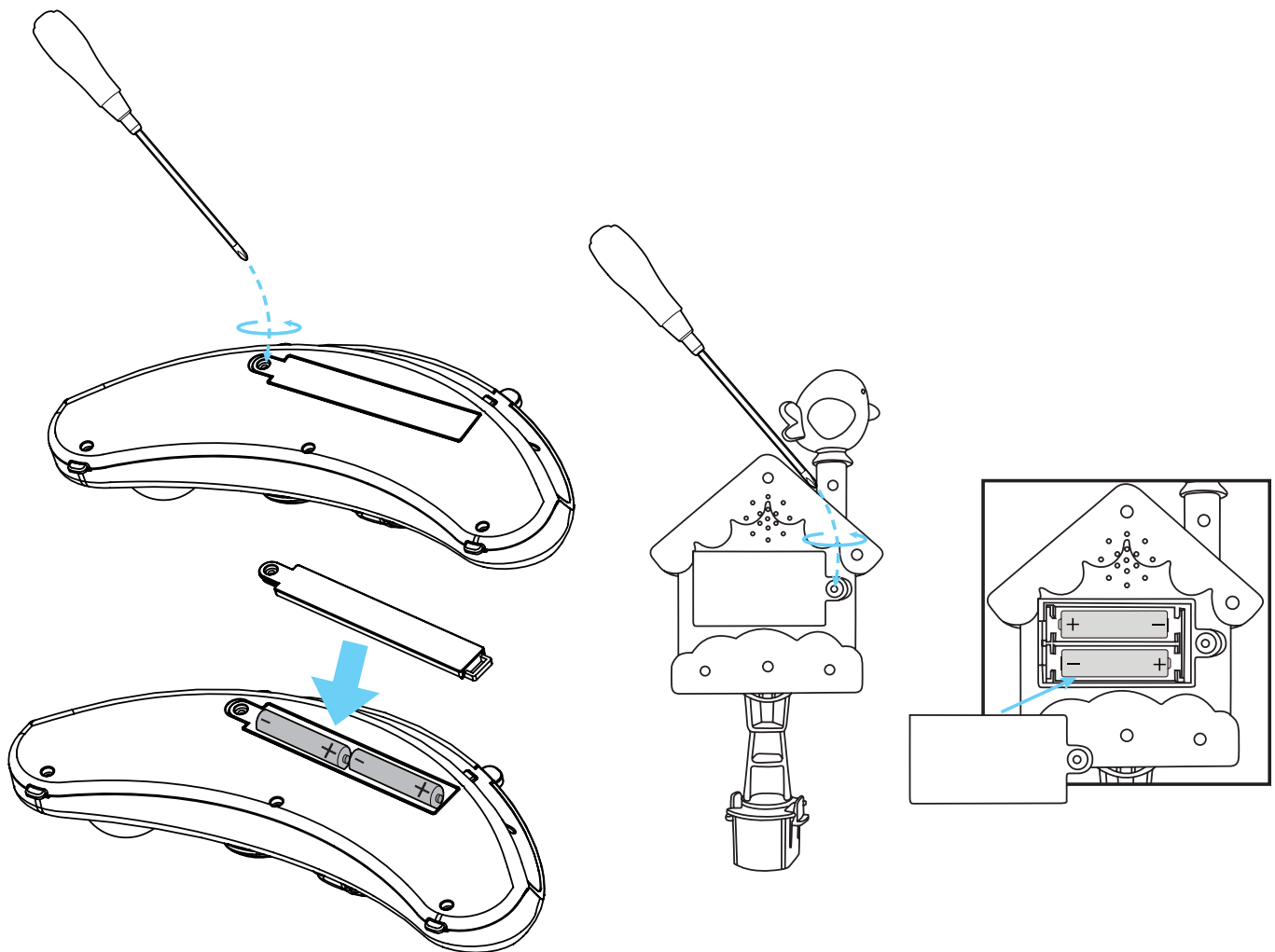

СБОРКА

7

На музыкальном блоке расположена одна кнопка в форме звезды и одна кнопка в форме ноты. При нажатии на них включаются музыка и огоньки. Нажимая на кнопку, можно выбирать из 8 мелодий, что развивает мелкую моторику и зрительную координацию ребенка.

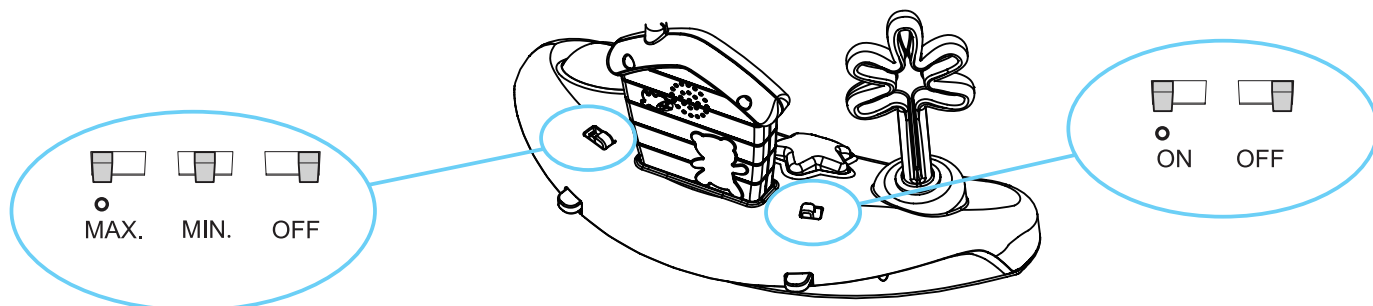

8

Вставьте игрушки в соответствующие крепления столика, как показано на рисунке. Игрушки помогут в развитии мелкой моторики и зрительной координации ребенка, а также стимулируют развитие мышления. Все игрушки съемные.

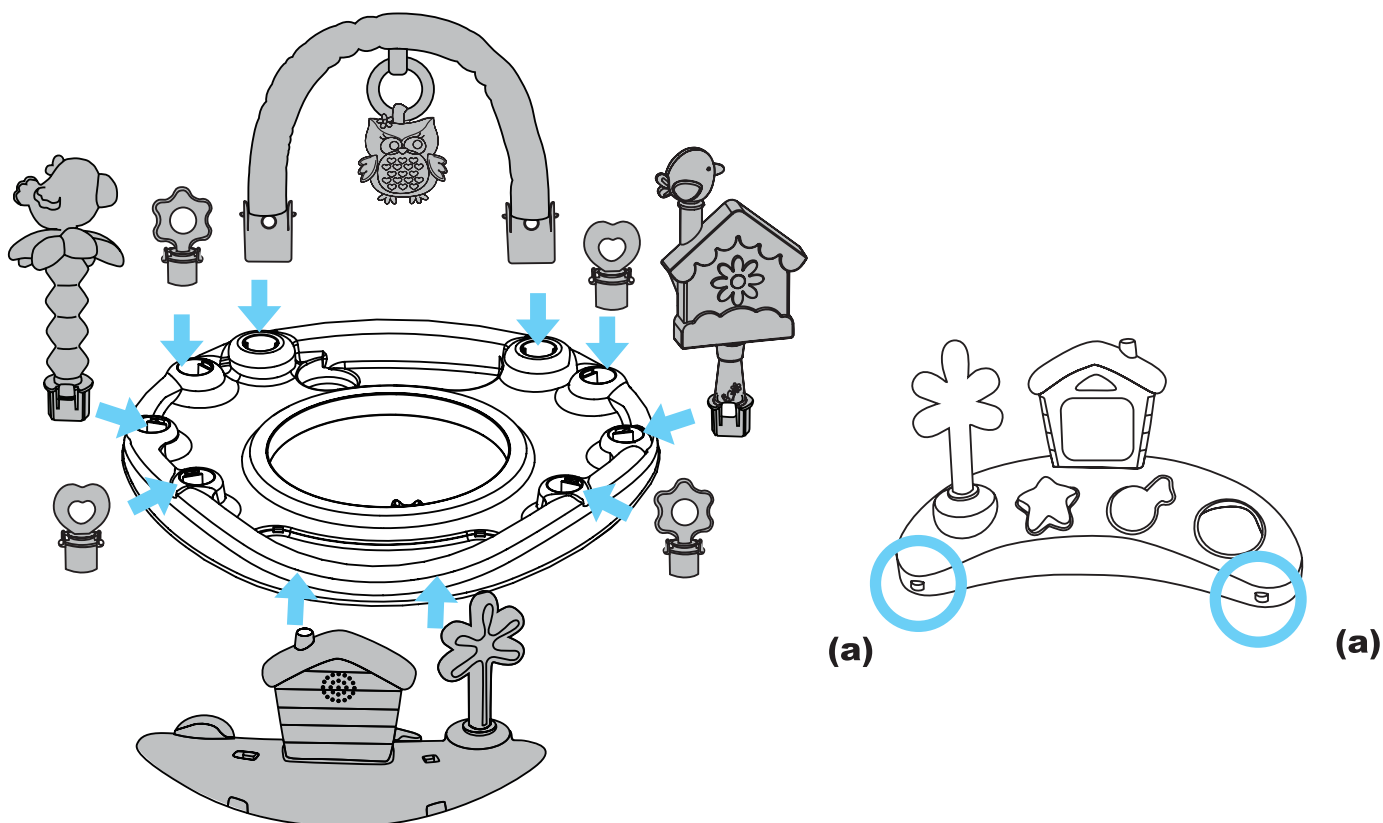

СБОРКА

9

Вставьте круглую раму сиденья в столик и зафиксируйте. Убедитесь, что круглая рама сиденья может свободно поворачиваться на 360 градусов.

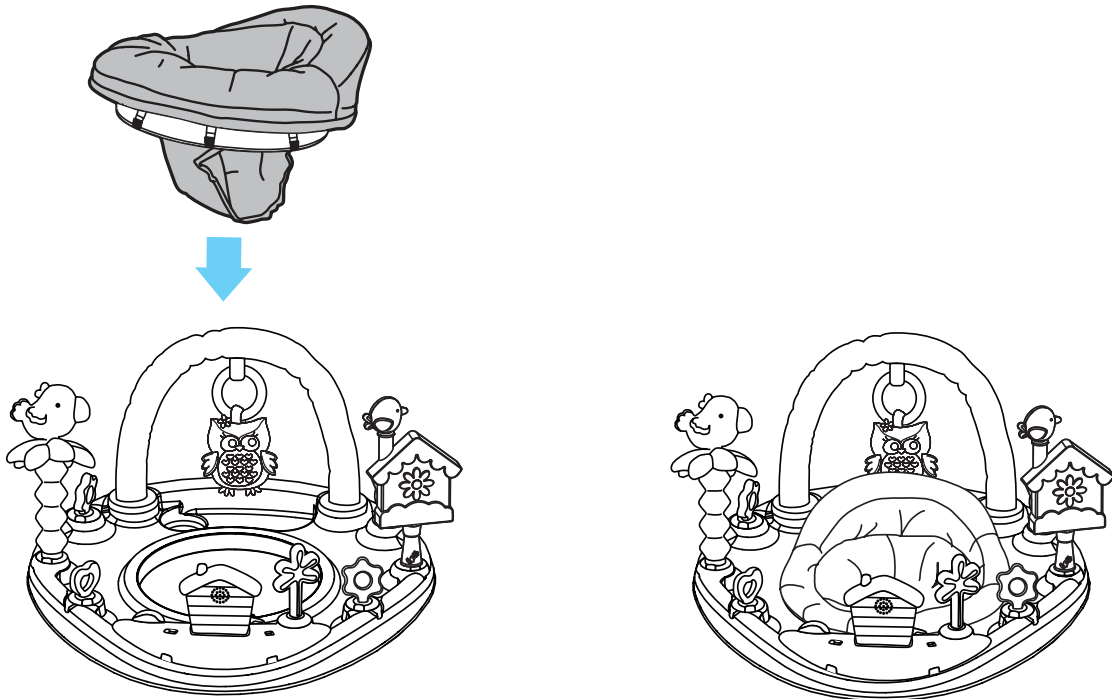

10

Отрегулируйте высоту ходунков при помощи расположенных на опорах кнопок. Убедитесь, что все опоры отрегулированы до одинаковой высоты.

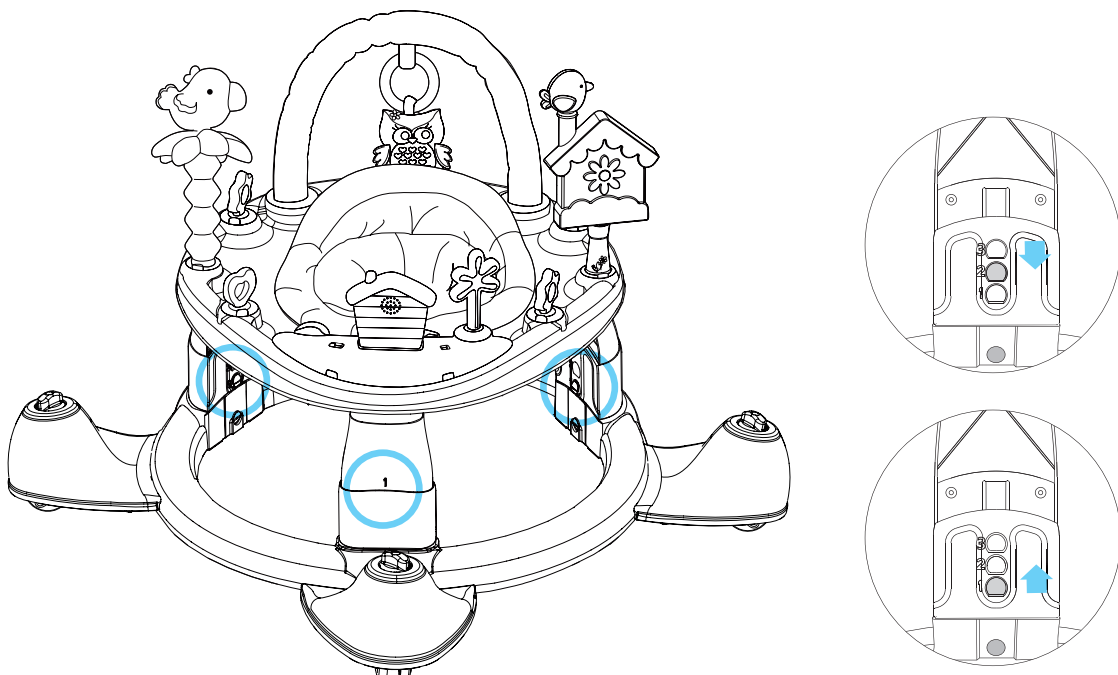

11

КАК ТРАНСФОРМИРОВАТЬ В ХОДУНКИ:

1. Поднимите опорную ножку с накладкой, поверните кнопку и нажмите ее в направлении вниз. **ВНИМАНИЕ!** Чтобы ходунки не перевернулись, все кнопки должны быть заблокированы или разблокированы.

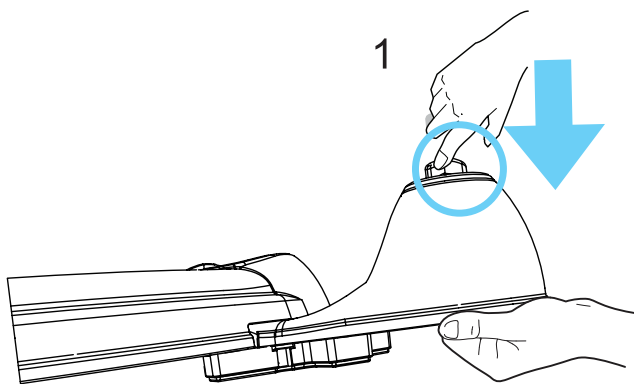

КАК ТРАНСФОРМИРОВАТЬ В СТАЦИОНАРНЫЙ ИГРОВОЙ КОМПЛЕКС:

2. Поверните кнопку влево, колесико поднимется, тормозная накладка опорной ножки снова будет касаться поверхности, блокируя движение ходунков.

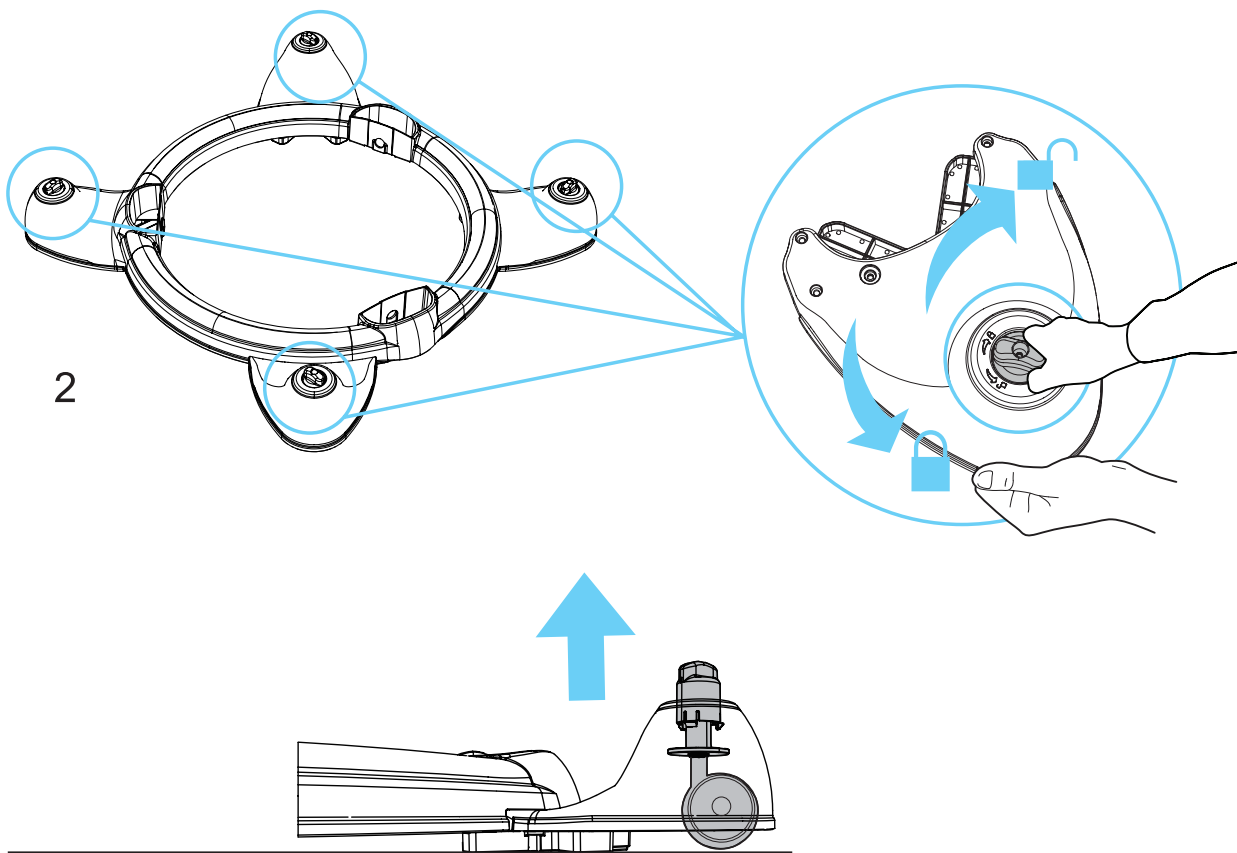

Nuovita

Con l'amore e la cura

Представительство

Телефон в Москве: 8 (495) 981-86-36
Бесплатный телефон по РФ: 8 800 777-85-33
Электронная почта: info@nuovita.ru

Сервисный центр

Телефон: 8 (495) 981-86-36
Электронная почта: service@nuovita.ru

Адрес: г. Москва, 1-й институтский проезд, д. 3, стр. 10
www.nuovita.ru