

Nuovita

Con l'amore e la cura

CALMA

ПРИСТАВНАЯ КРОВАТКА С ФУНКЦИЕЙ МАНЕЖА

ИНСТРУКЦИЯ ПО СБОРКЕ И ЭКСПЛУАТАЦИИ

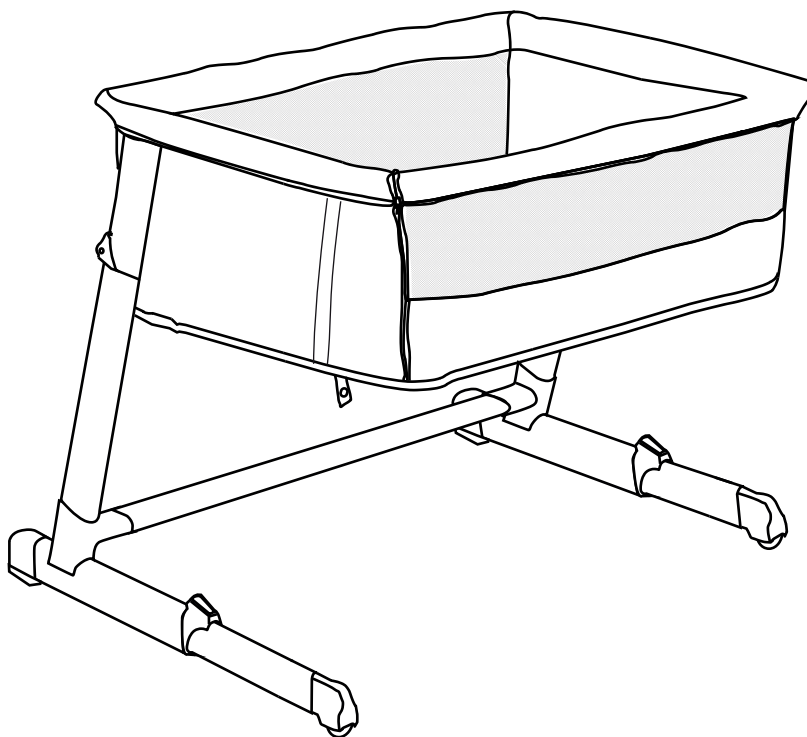

ВАЖНО! ПОЖАЛУЙСТА, ВНИМАТЕЛЬНО ПРОЧИТАЙТЕ ЭТУ ИНСТРУКЦИЮ ПЕРЕД ЭКСПЛУАТАЦИЕЙ И СОХРАНИТЕ ЕЕ ДЛЯ ПОСЛЕДУЮЩЕГО ИСПОЛЬЗОВАНИЯ.

Представленные в этой инструкции рисунки предназначены только для наглядной информации. Изделие может отличаться от изображенного на рисунках. Производитель имеет право менять спецификацию или комплектацию без предварительного уведомления.

Если вы не будете следовать данной инструкции, это может оказать негативное влияние на безопасность вашего ребенка.

Представительство

Телефон в Москве: 8 (495) 981-86-36

Бесплатный телефон по РФ: 8 800 777-85-33

Электронная почта: info@nuovita.ru

Сервисный центр

Телефон: 8 (495) 981-86-36

Электронная почта: service@nuovita.ru

СОДЕРЖАНИЕ

I. Вниманию покупателей!.....	3
II. Детали и комплектующие.....	5
III. Сборка кроватки.....	6
IV. Колесики.....	9
V. Регулировка ножек.....	10
VI. Регулировка высоты.....	11
VII. Режим совместного сна (прикрепление к кровати).....	12
VIII. Режим детского манежа.....	15
IX. Общий уход.....	16

ВНИМАНИЮ ПОКУПАТЕЛЕЙ!

ВНИМАНИЕ!

ВАЖНО: БЕЗОПАСНОСТЬ РЕБЕНКА ПОЛНОСТЬЮ НА ВАШЕЙ ОТВЕТСТВЕННОСТИ.

- Собирайте и эксплуатируйте изделие в строгом соответствии с данной инструкцией. Несоблюдение правил, изложенных в данной инструкции может привести к получению ребенком серьезных травм.
- Не используйте изделие, пока все детали не будут правильно собраны и отрегулированы.
- Изделие готово к эксплуатации, только когда все крепления заблокированы. Внимательно проверьте все крепления перед использованием.
- Сборку, регулировку, закрепление и установку изделия может осуществлять только взрослый.
- Не используйте вблизи открытого огня и других источников тепла, таких как электрообогреватель, газовый обогреватель и т.п. – это опасно. Не ставьте обогреватели рядом с изделием.
- Регулярно проверяйте исправность изделия и всех его частей. Все крепежные детали должны быть всегда прочно зафиксированы; проверяйте, чтобы не было разболтанных винтов, так как это может привести к защемлению частей тела ребенка, одежды или аксессуаров (например, завязок, воротника, ленты для соски-пустышки и т.п.), что является угрозой удушья.
- Не пользуйтесь изделием, если какие-либо детали сломаны, повреждены или утеряны.
- Ставьте изделие на плоский, ровный, горизонтальный пол, не ставьте его на любые высокие поверхности или стол. Никогда не оставляйте изделие на наклонной поверхности, если в нем находится ребенок.
- Изделие предназначено для детей в возрасте 0-24 месяцев.
- Максимальный вес ребенка: для кроватки – 9 кг., для манежа – 15 кг.
- Перегрузка, неправильная эксплуатация, использование неоригинальных аксессуаров и запасных частей может повредить или сломать изделие и сделать его небезопасным.
- Убедитесь, что все пользователи ознакомились с инструкцией по эксплуатации изделия и могут правильно им пользоваться.
- Пожалуйста, проверьте все детали и правильность регулировки, убедитесь, что все фиксаторы заблокированы.
- Не разрешайте ребенку играть с изделием, карабкаться на него или повисать на нем.
- Не позволяйте маленьким детям играть без присмотра вблизи кроватки.
- Когда ребенок находится в кроватке без присмотра, она должна находиться в закрепленном к кровати положении..
- Во избежание риска асфиксии перед использованием изделия удалите с него полиэтиленовую упаковку. Её следует уничтожить или хранить вдали от детей.

ВНИМАНИЮ ПОКУПАТЕЛЕЙ!

- Не оставляйте в изделии ничего, за что ребенок мог бы зацепиться и что может вызвать риск асфиксии или удушья. Не оставляйте в кроватке мелкие предметы.
- Когда ребенок может сидеть без поддержки, вставать на четвереньки или подниматься на ноги, кроватка (отдельно стоящая, кроватка в режиме совместного сна) больше не может быть использована для этого ребенка.
- Толщину матраса подберите, чтобы глубина спального места (от верхней поверхности матраса до верхнего края сторон кроватки) составляла минимум 200 мм. Не кладите в кроватку более одного матраса.
- Не кладите в изделие никаких предметов, которые могли бы уменьшить ее глубину.
- Закрепляющие ремни должны находиться вне пределов досягаемости для ребенка.
- Не ставьте изделие рядом со стенами и другими предметами для предотвращения угрозы защемления.
- Не регулируйте и не перемещайте изделие, когда в нем находится ребенок.
- В одном изделии может находиться только один ребенок.
- Держите изделие вдали от электрических проводов и шнуров. Не ставьте изделие рядом с окнами, где шнуры от жалюзи, шторы или подобные предметы могут нести угрозу асфиксии или удушья для ребенка.
- Не используйте корпус кроватки без рамы.

ВНИМАНИЕ! НЕ СОБЛЮДЕНИЕ ТЕХНИКИ БЕЗОПАСНОСТИ, ПРАВИЛ УХОДА И ЭКСПЛУАТАЦИИ ИЗДЕЛИЯ ПРИВЕДУТ К ПОВЫШЕННОМУ ИЗНОСУ ИЛИ ПОЛОМКЕ И ОТКАЗУ В ДАЛЬНЕЙШЕМ ГАРАНТИЙНОМ ОБСЛУЖИВАНИИ.

СОХРАНИТЕ УПАКОВКУ ИЗДЕЛИЯ В ТЕЧЕНИИ 14 ДНЕЙ СО ДНЯ ПОКУПКИ.

ОБЯЗАТЕЛЬНЫМ УСЛОВИЕМ ВОЗВРАТА ЯВЛЯЕТСЯ СОХРАННОСТЬ ТОВАРНОГО ВИДА ИЗДЕЛИЯ (УПАКОВОЧНЫЕ МАТЕРИАЛЫ, ИНСТРУКЦИИ, ТОВАРНЫЕ ЭТИКЕТКИ, БИРКИ И ТД.)

Этот продукт соответствует EN 1130-1:1996 и EN 1130-2:1996 и EN 12227:2010.

ДЕТАЛИ И КОМПЛЕКТУЮЩИЕ

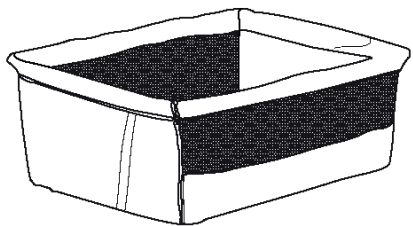

1 x корпус кровати

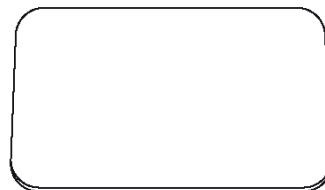

1 x матрас

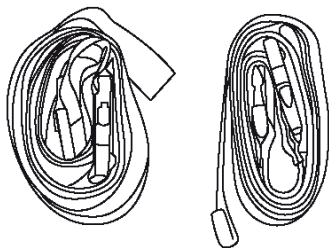

2 x закрепляющих ремня

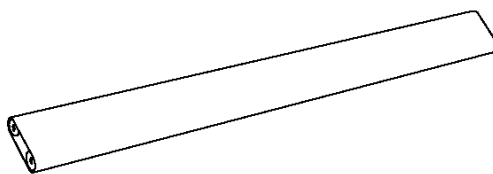

1 x опорная трубка рамы

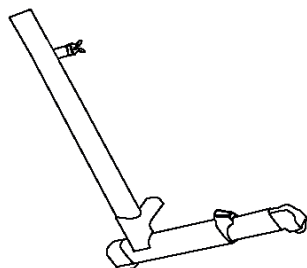

1 x левая опорная стойка с ножкой

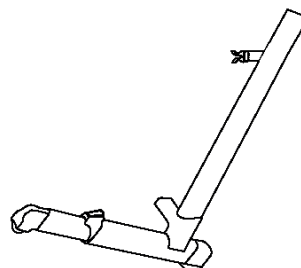

1 x правая опорная стойка с ножкой

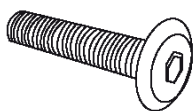

4 x винта



1 x шестигранный ключ

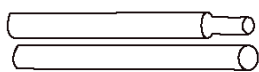

2 x опорных трубки основания

СБОРКА КРОВАТКИ

1

Достаньте все детали из упаковки и убедитесь в наличии всех деталей перед началом сборки.

1. Прикрепите опорную трубку рамы к левой стойке и закрепите ее двумя винтами. Используйте шестигранный ключ, чтобы затянуть винты (закручивайте по часовой стрелке). Повторите то же самое с правой стойкой.

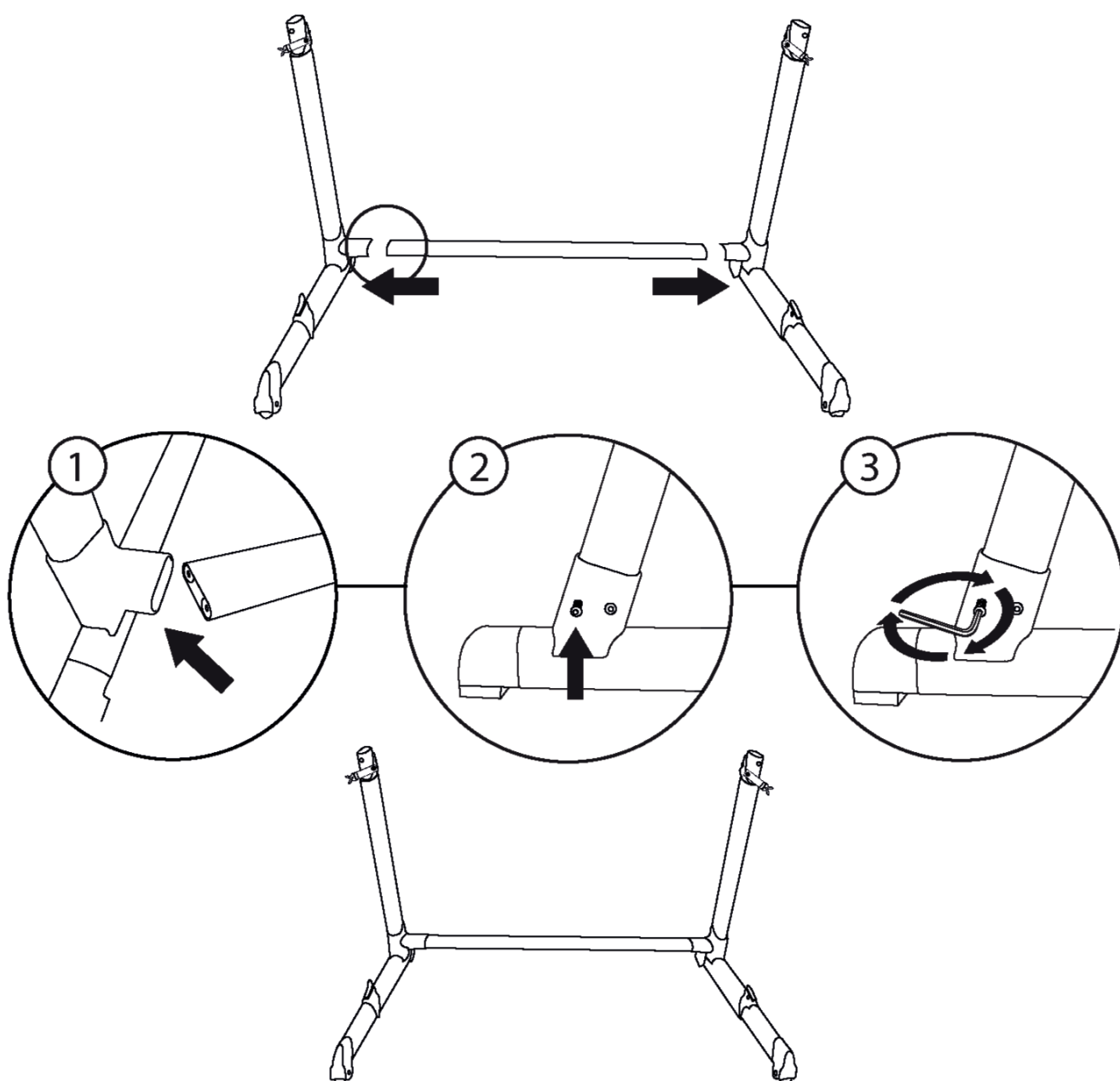

СБОРКА КРОВАТКИ

2

Прикрепите крепление борта к верхней части трубки левой опорной стойке, вставив конец (а) в (b), как показано на рисунке. Пружинная кнопка-фиксатор должна встать на место с щелчком – крепление зафиксировано. Повторите то же самое с правой стойкой. Положите в кровать матрас.

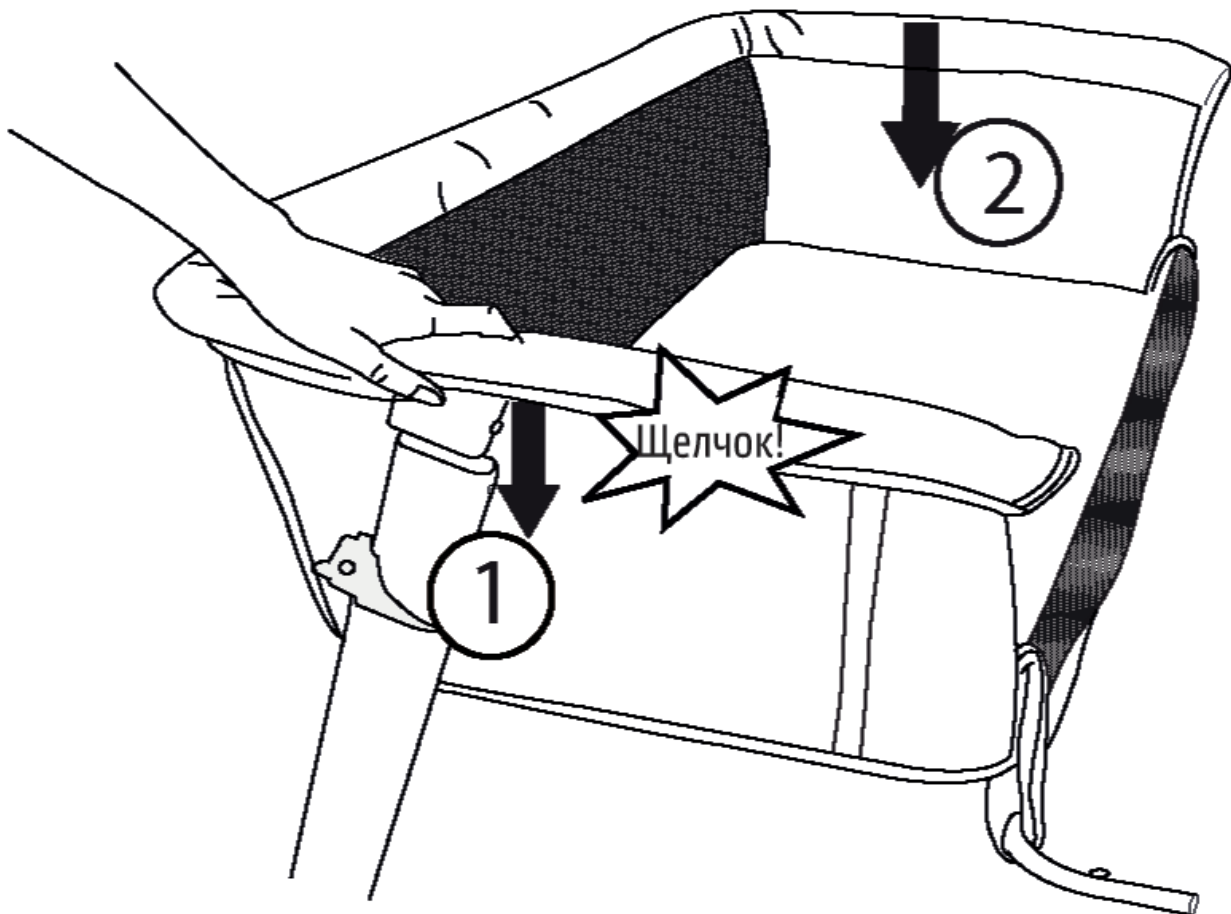

СБОРКА КРОВАТКИ

3

Чтобы закрыть боковую сторону кровати, поднимите боковую сторону и прикрепите трубку ее борта к трубке борта корпуса кровати.

Чтобы получить доступ к креплению трубки, расстегните молнию, расположенную под передним концом борта, вставьте трубку, чтобы кнопки-фиксаторы встали на место и она была закреплена. Застегните молнию, чтобы закрыть крепление.

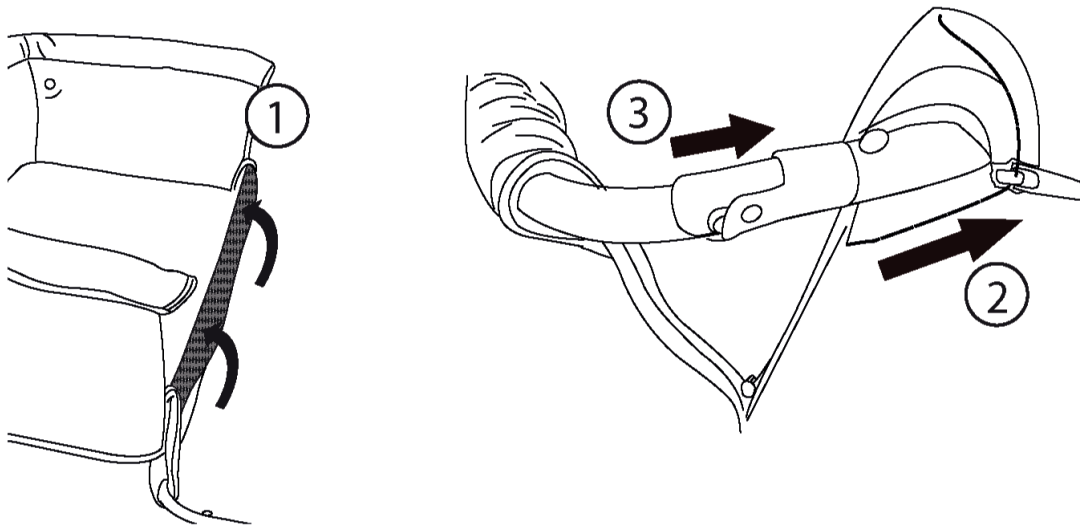

4

Закрепите боковую сторону кровати с сетчатым окошком, используя боковые молнии. Молнии должны быть полностью застегнуты.

ВНИМАНИЕ! РИСК ЗАЩЕМЛЕНИЯ И РИСК ВЫПАДЕНИЯ. Всегда используйте металлическое кольцо для скрепления бегунков молний. Это предотвратит расстегивание ребенком кровати. Теперь кровать готова к использованию в качестве отдельно стоящей кровати.

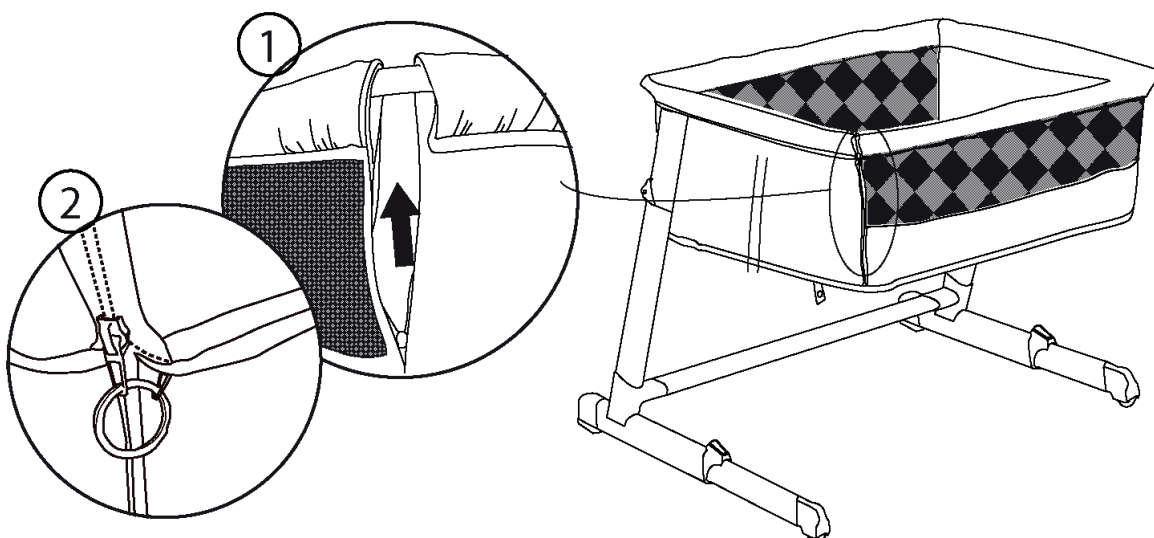

КОЛЕСИКИ

5

Для того, чтобы кровать было легко перемещать, на передней части ножек стойки расположены колесики.

Чтобы пользоваться колесиками, возьмите кровать сзади за верхний борт и приподнимите. Одновременно толкайте кровать вперед или тяните назад. В нижней задней части ножек есть противоскользящие наклейки, предотвращающие движение кровати, когда она находится в стационарном положении.

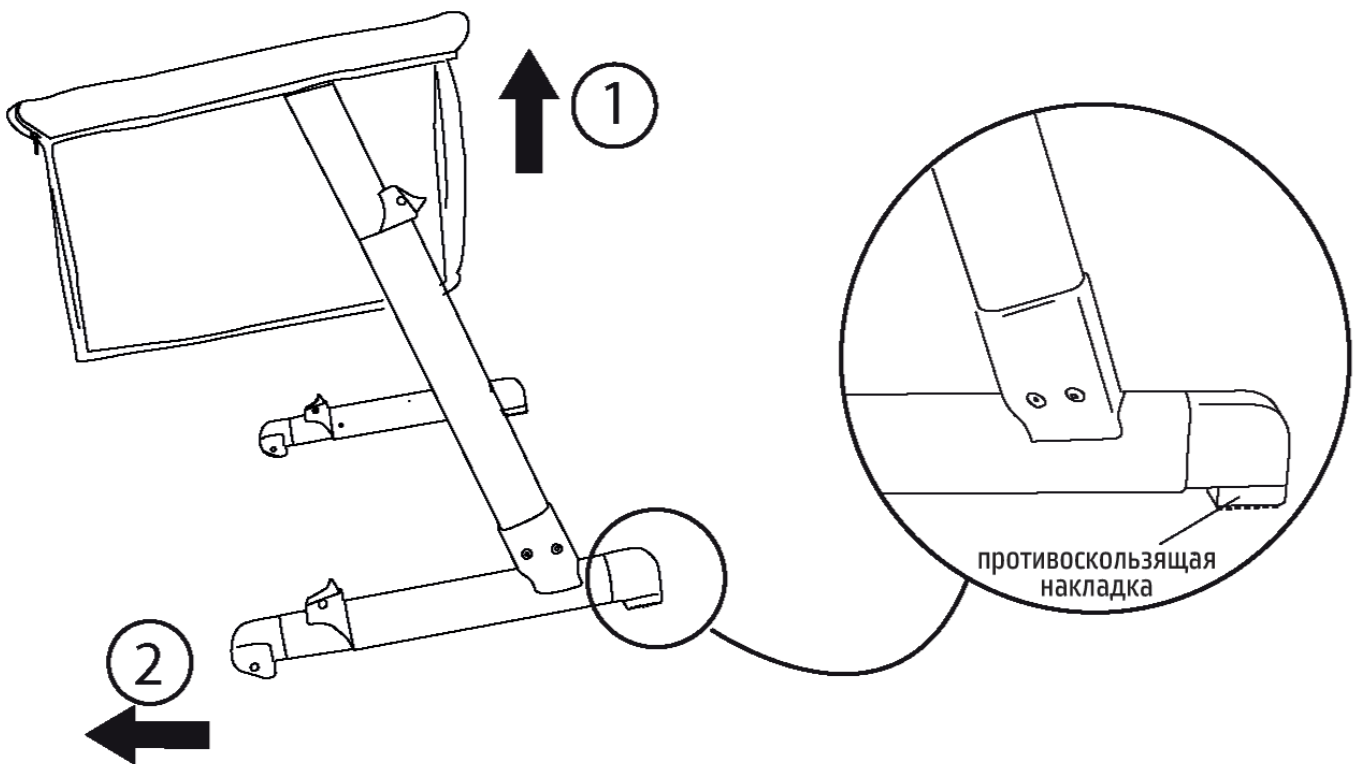

РЕГУЛИРОВКА НОЖЕК

5

Длина ножек боковых стоек кровати может регулироваться. Нажмите на кнопку в направлении вниз, как показано на рисунке, и вытягивайте ножку, чтобы отрегулировать ее длину.

ВНИМАНИЕ! Всегда вытягивайте ножки на полную длину, когда пользуетесь кроватью.

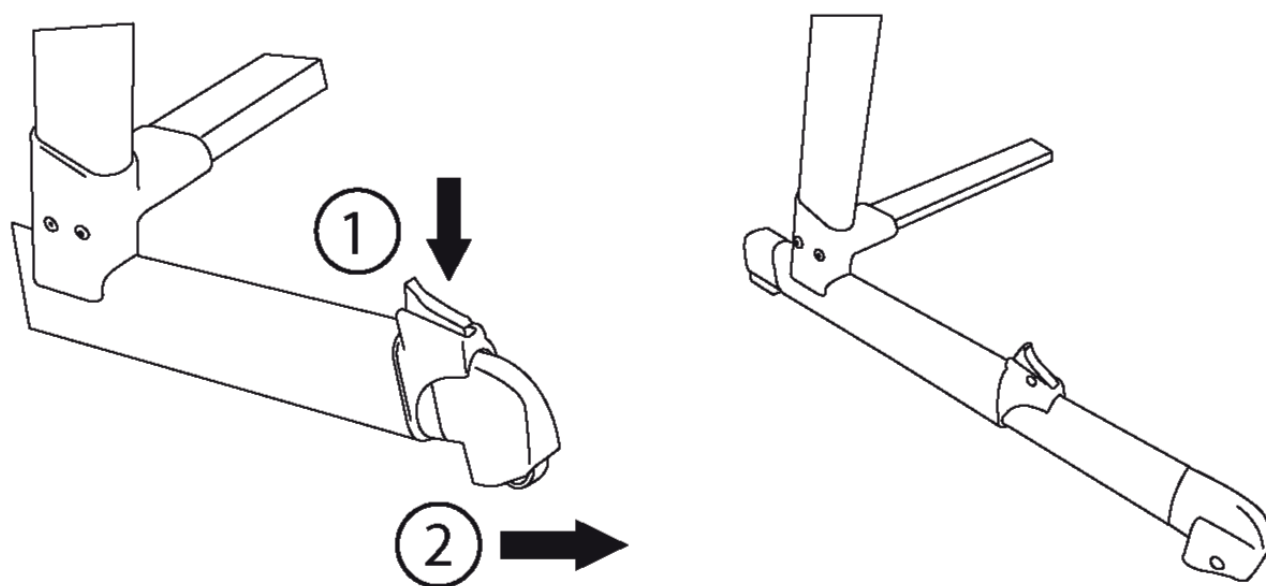

РЕГУЛИРОВКА ВЫСОТЫ

6

Кроватка может быть отрегулирована по высоте в пяти положениях. Для регулирования высоты нажмите на рычаг регулировки в направлении вниз и установите кроватку в желаемом положении. Повторите то же самое с другой стороны. Основание кроватки может быть установлено с небольшим наклоном путем регулировки разного положения высоты на двух сторонах.

ВНИМАНИЕ! Голова ребенка всегда должна находиться с расположенной выше стороны.

ВНИМАНИЕ! Кроватка может быть наклонена с максимальной разницей в 2 положения между одной стороной и другой (например, на правой стойке основание установлено в положении 3, на левой стойке – в положении 1).

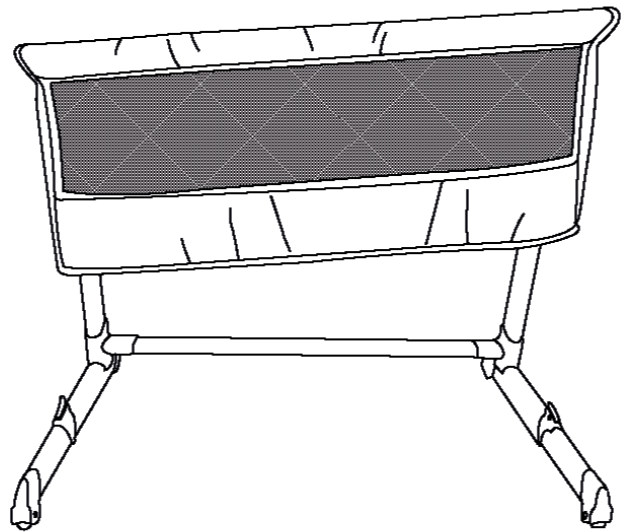
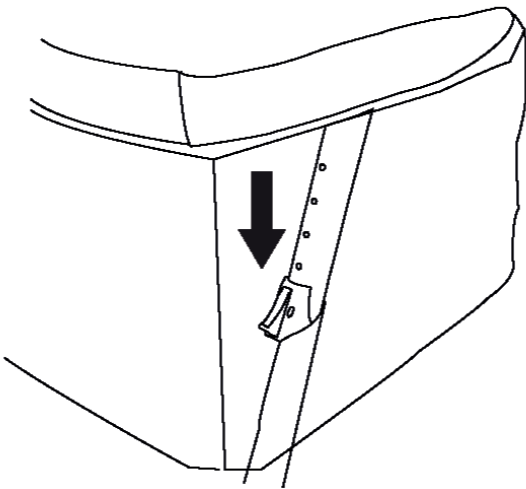

РЕЖИМ СОВМЕСТНОГО СНА (ПРИКРЕПЛЕНИЕ К КРОВАТИ)

ВНИМАНИЕ! ВАЖНАЯ ИНФОРМАЦИЯ!

ВО ИЗБЕЖЕНИЕ РИСКА АСФИКСИИ, ПОЖАЛУЙСТА, ВНИМАТЕЛЬНО СЛЕДУЙТЕ ЭТИМ ИНСТРУКЦИЯМ.

1

1. Открепите один из двух бегунков молнии от металлического кольца. Отстегните боковую сторону кроватки с сетчатым окном при помощи боковых молний.

Затем расстегните молнию, расположенную в переднем конце верхнего борта. Расстегните молнии полностью.

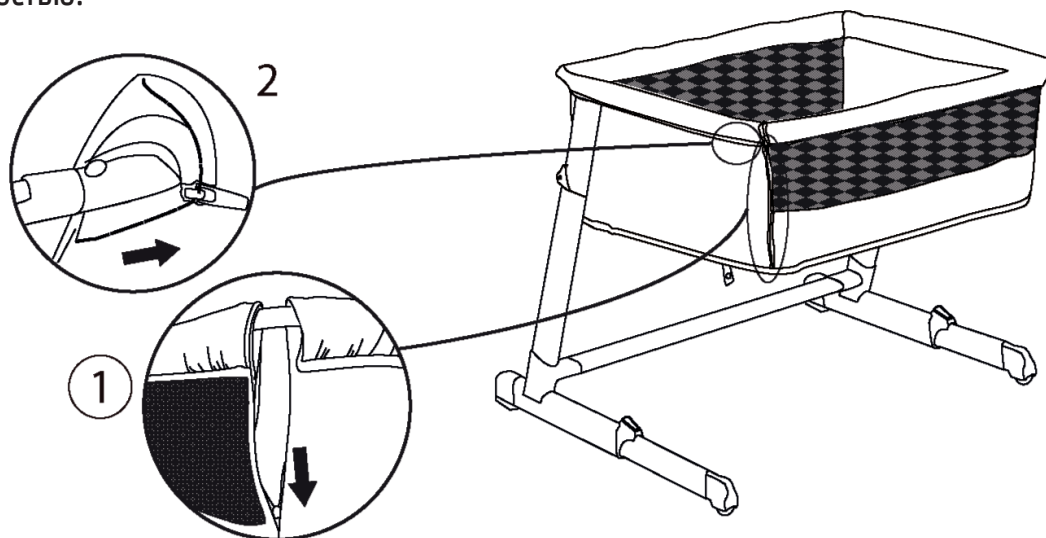

2

Расстегните кнопки-фиксаторы на трубках и частично выньте трубки. Когда эта операция будет выполнена с обеих сторон, опустите боковую сторону кроватки и закрепите ее на основании кроватки при помощи кнопок-фиксаторов.

ВНИМАНИЕ! Используйте кроватку с опущенной боковой стороной только в режиме совместного сна (приставная кроватка).

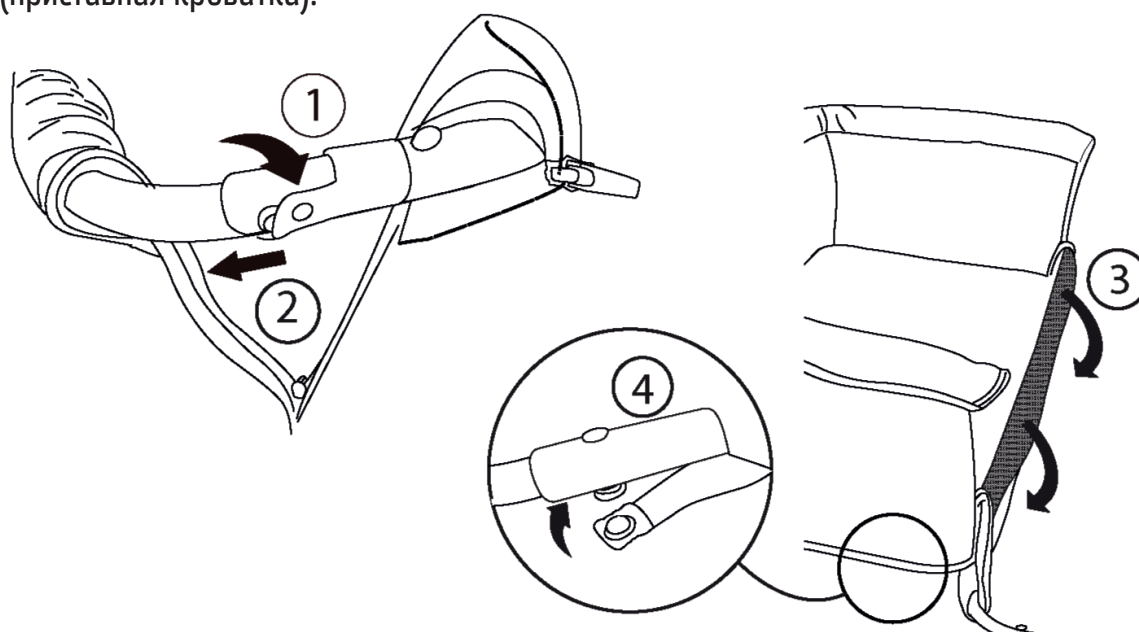

РЕЖИМ СОВМЕСТНОГО СНА (ПРИКРЕПЛЕНИЕ К КРОВАТИ)

3

Придвиньте кроватку к кровати взрослого и проверьте, чтобы высота кроватки совпадала с высотой матраса на родительской кровати.

ВНИМАНИЕ! Матрас на кровати взрослого должен быть в уровень с основанием кроватки или выше его, когда оно установлено в самом нижнем положении.

ВНИМАНИЕ! В режиме совместного сна основание кроватки всегда должно быть установлено на одинаковой высоте на обеих боковых стойках.

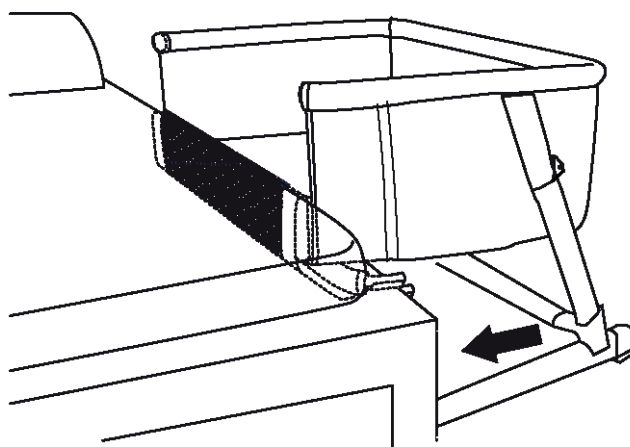

4

Используйте входящие в комплектацию ремни, чтобы прикрепить кроватку к родительской кровати.

Закрепите пряжки ремней в креплениях на внутренней стороне обеих опорных стоек (рис. 1). Затем проведите ремни вокруг царги родительской кровати в направлении снизу вверх и застегните пряжки, чтобы зафиксировать ремни (рис. 2).

ВНИМАНИЕ! Обязательно фиксируйте ремни в креплениях, чтобы кроватка была прикреплена к кровати взрослого.



Рис. 1



Рис. 2

РЕЖИМ СОВМЕСТНОГО СНА (ПРИКРЕПЛЕНИЕ К КРОВАТИ)

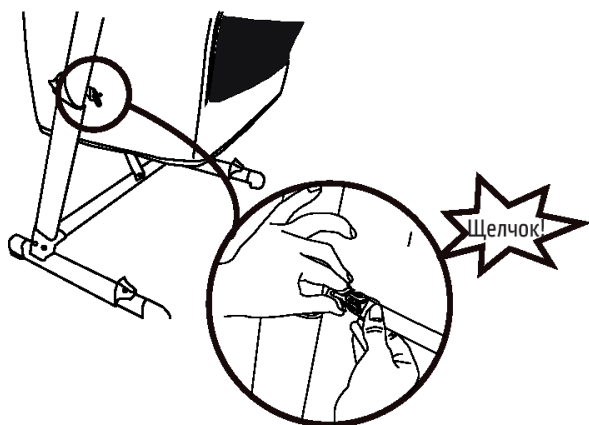
5

Чтобы прочно прикрепить кроватку к кровати взрослого, используйте пряжку «D», чтобы затянуть ремни. Это гарантирует, что кроватка правильно и надежно прикреплена к кровати взрослого.

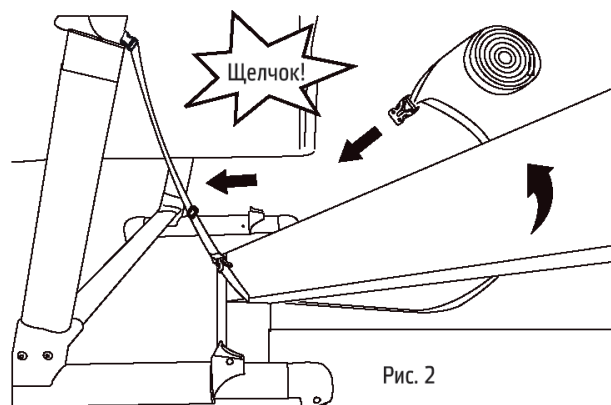
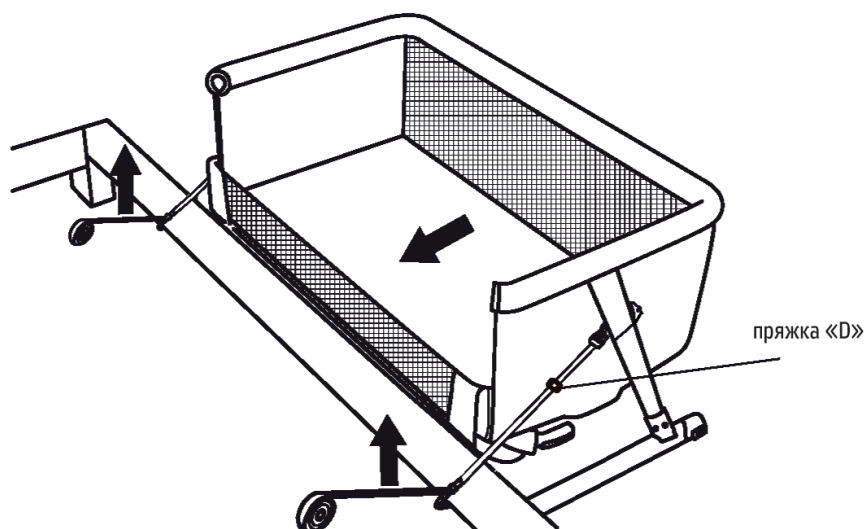

ВНИМАНИЕ! Перед использованием обязательно проверьте, чтобы между матрасом кровати взрослого и стороной кроватки не было зазора. Если вы обнаружите зазор, то затяните ремни, используя пряжку «D», пока он не исчезнет, и закрепите их. Доведите зазор до допустимого уровня. Отсутствие зазора – обязательное условие для безопасной эксплуатации кроватки.

ВНИМАНИЕ! Во время использования кроватки проверяйте, чтобы постельное белье на кровати взрослого не попадало в приставную кроватку.

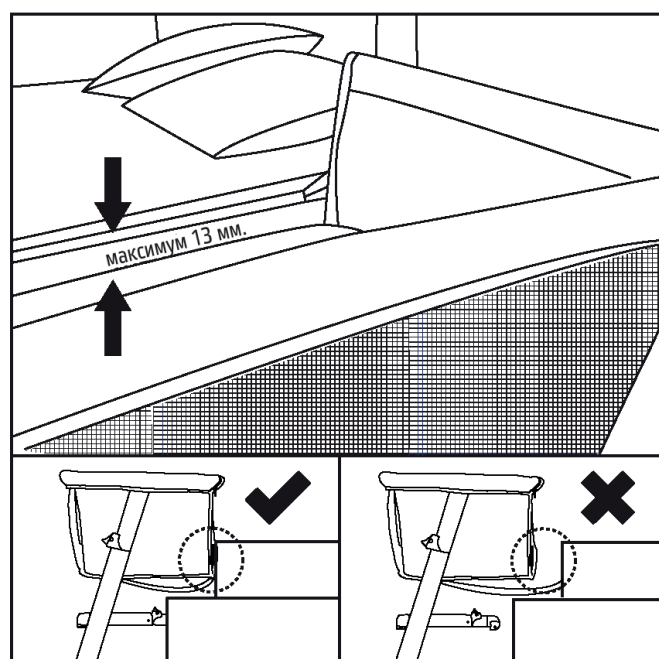

РЕЖИМ ДЕТСКОГО МАНЕЖА

6

Основание корпуса кроватки оснащено молниями. Отстегните основание и опустите его до уровня пола, чтобы превратить кроватку в детский манеж.

ВНИМАНИЕ! В режиме детского манежа, рама всегда должна быть установлена в самом верхнем положении.

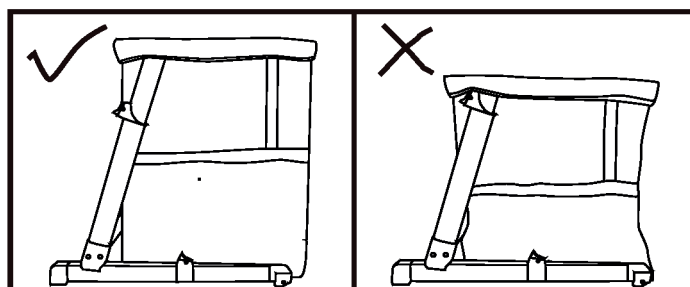
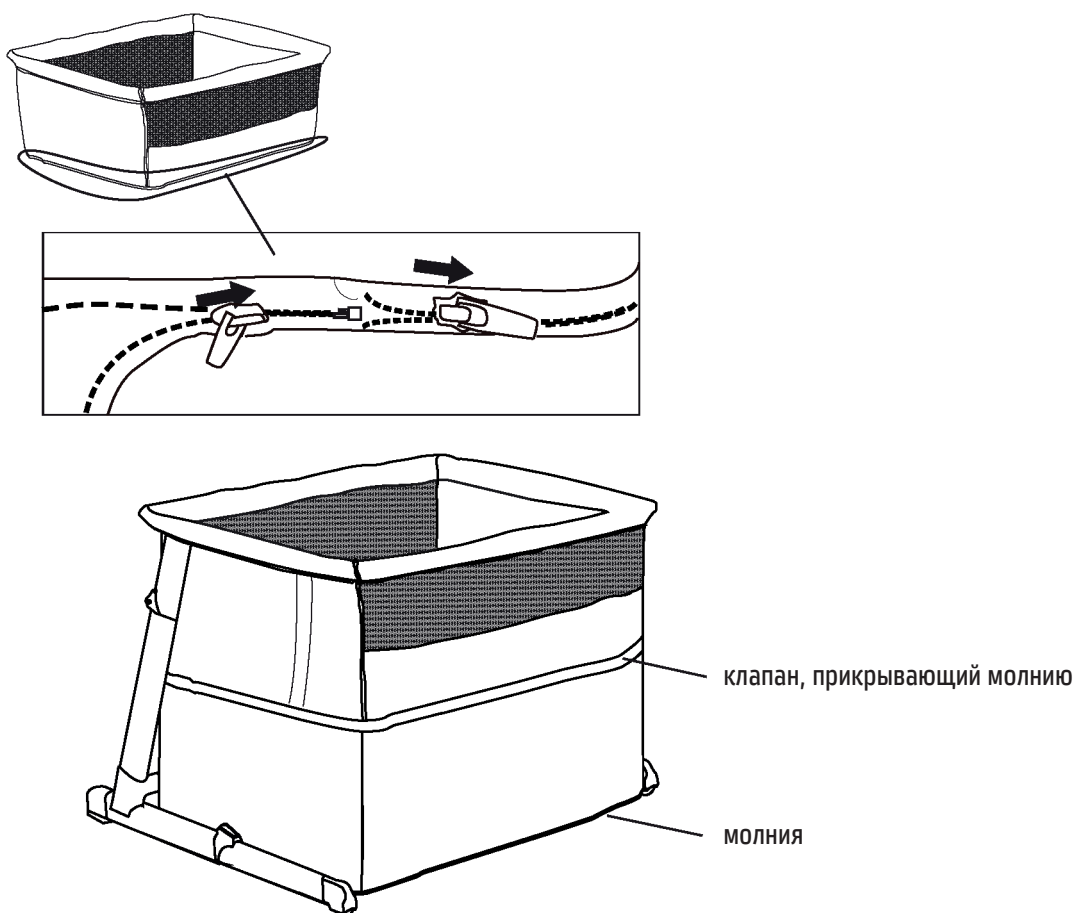

ОБЩИЙ УХОД

1. Перед использованием внимательно осмотрите изделие, так как винты и другие мелкие детали кровати могут разболтаться и выпасть. Пожалуйста, осуществляйте периодическую проверку.
2. Чистка рамы изделия. Протирайте мягкой тканью, периодически мойте, чтобы удалить грязь. Во избежание негативного влияния на здоровье детей не используйте летучие растворители.
3. Чистка чехла. Для очистки используйте мягкий мыльный раствор и мягкую губку или ткань.

ВНИМАНИЕ! Снимая чехол с матраса или надевая его, действуйте осторожно, чтобы случайно не повредить наполнитель матраса и сам чехол.

Nuovita

Con l'amore e la cura

Представительство

Телефон в Москве: 8 (495) 981-86-36

Бесплатный телефон по РФ: 8 800 777-85-33

Электронная почта: info@nuovita.ru

Сервисный центр

Телефон: 8 (495) 981-86-36

Электронная почта: service@nuovita.ru

Адрес: г. Москва, 1-й институтский проезд, д. 3, стр. 10

www.nuovita.ru