

Nuovita

Con l'amore e la cura

ПЕЛЕНАЛЬНЫЙ КОМОД СЕРИЯ MACZIONE МОДЕЛЬ INIZIO

ИНСТРУКЦИЯ ПО СБОРКЕ И ЭКСПЛУАТАЦИИ



ВАЖНО! ПОЖАЛУЙСТА, ВНИМАТЕЛЬНО ПРОЧИТАЙТЕ ЭТУ ИНСТРУКЦИЮ ПЕРЕД ЭКСПЛУАТАЦИЕЙ И СОХРАНИТЕ ЕЕ ДЛЯ ПОСЛЕДУЮЩЕГО ИСПОЛЬЗОВАНИЯ.

НЕОБХОДИМЫЕ ПРАВИЛА ЭКСПЛУАТАЦИИ И УХОДА ЗА ИЗДЕЛИЕМ:

Необходимо правильно эксплуатировать и ухаживать за изделием.

Представленные в этой инструкции рисунки предназначены только для наглядной информации. Изделие может отличаться от изображенного на рисунках. Производитель имеет право менять спецификацию или комплектацию без предварительного уведомления.

ВНИМАНИЕ! Не соблюдение условий данной инструкции может повлиять на безопасность вашего ребенка.

Представительство

Телефон в Москве: 8 (495) 981-86-36

Бесплатный телефон по РФ: 8 800 777-85-33

Электронная почта: info@nuovita.ru

Сервисный центр

Телефон: 8 (495) 981-86-36

Электронная почта: service@nuovita.ru

СОДЕРЖАНИЕ

| | |
|-------------------------------------------------|-----|
| I. Вниманию покупателей! | 3 |
| II. Общие рекомендации по уходу за мебелью..... | 4 |
| III. Детали и фурнитура..... | 5-6 |
| IV. Сборка..... | 7 |
| V. Сборка пеленальной накладки..... | 19 |

ВНИМАНИЕ! Безопасность ребенка полностью Ваша ответственность.

Собирайте и эксплуатируйте комод в строгом соответствии с данной инструкцией.
Соблюдайте правила, изложенные в данной инструкции.

Прочитайте инструкцию перед сборкой и эксплуатацией изделия.

Пеленальный комод предназначен для пеленания детей от 0 до 12 месяцев (максимальный вес ребенка 13 кг).

Сборка мебели должна производиться взрослым, а не ребенком.

Производитель оставляет за собой право без предварительного уведомления покупателя вносить изменения в конструкцию, комплектацию или технологию изготовления изделия с целью улучшения его свойств.

ВНИМАНИЕ! Несоблюдение техники безопасности, правил ухода и эксплуатации изделия приведут к повышенному износу или поломке и отказу в дальнейшем гарантийном обслуживании.

Сохраните упаковку изделия в течении 14 дней со дня покупки.

Обязательным условием возврата товара является сохранность товарного вида изделия (упаковочные материалы, инструкции, товарные этикетки, бирки и тд).

Внимание:

1. При условии нормальной эксплуатации покупателю предоставляется гарантийное обслуживание
2. Гарантийное обслуживание действует только при предъявлении заполненного продавцом гарантийного талона и чека.

ВНИМАНИЮ ПОКУПАТЕЛЕЙ!

- 1) ПРЕДУПРЕЖДЕНИЕ:** «Не оставляйте ребенка без присмотра на пеленальном столике»
- 2) ПРЕДУПРЕЖДЕНИЕ:** «Этот пеленальный столик не подходит детям весом свыше 13 кг»
- 3) ПРЕДУПРЕЖДЕНИЕ:** «Все сборочные элементы должны быть хорошо затянуты и регулярно проверяться»
- 4) ПРЕДУПРЕЖДЕНИЕ:** «Не используйте пеленальный комод, если какие-либо детали сломаны, повреждены или отсутствуют. Используйте только детали от производителя».
- 5) ПРЕДУПРЕЖДЕНИЕ:** «Не оставляйте поблизости от пеленального комода никаких предметов, могущих нести в себе опасность удушья».
- 6) ПРЕДУПРЕЖДЕНИЕ:** «Во избежание возможного возгорания не ставьте пеленальный комод в непосредственной близости от источника тепла (обогреватели, электроприборы, электрические лампы.)
- 7) ПРЕДУПРЕЖДЕНИЕ:** «Для уборки используйте исключительно влажную ткань или ткань для сбора пыли, не используйте абразивные чистящие вещества».
- 8) Используйте с пеленальным матрасом от 300 до 400 г/м² толщиной 40-60 мм максимум.**
- 9) Не используйте два матраса одновременно.**
- 10) Смотрите инструкцию по сборке, чтобы наглядно представить себе принцип сборки и все сборочные элементы.**

ОБЩИЕ РЕКОМЕНДАЦИИ ПО УХОДУ ЗА МЕБЕЛЬЮ

Важно знать, что цвет мебели меняется со временем в зависимости от ее использования и под воздействием прямого освещения. Следует избегать длительного воздействия прямого солнечного излучения или источников тепла на мебель, так как это может привести к ее выцветанию.

Не следует ставить мокрые или горячие предметы непосредственно на поверхность мебели, так как она портится под воздействием тепла. Рекомендуем пользоваться подносом.

Время от времени подтягивайте сборные узлы, чтобы обеспечивать устойчивость мебели.

Чтобы сохранить чистоту поверхностей мебели, регулярно протирайте ее сухой тканью.

Передвигая предметы на мебели, старайтесь приподнимать их, не позволяя скользить по поверхности, что позволит избежать появления механических повреждений.

Перемещать мебель рекомендуется как минимум вдвоем, приподнимая ее и не позволяя скользить по полу, чтобы избежать появления царапин на полу.

При получении мебели тщательно проветрите мебель при открытых ящиках в хорошо вентилируемой комнате.

Следует избегать контакта мебели с веществами на основе спирта, растворителей, с абразивными материалами, острыми или режущими предметами.

Бытовые чистящие средства, например, раствор гипохлорита натрия, не следует оставлять надолго на поверхности мебели.

ДЕТАЛИ И ФУРНИТУРА

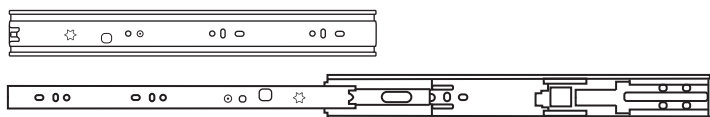

1 Направляющие с доводчиком x 6 шт.

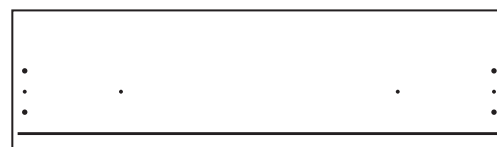

2 Фасад ящика x 3 шт.



3 Задняя стенка ящика x 3 шт.

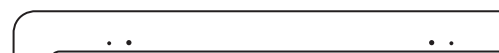

4 Накладка декоративная левая x 1 шт.

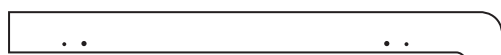

4A Накладка декоративная правая x 1 шт.

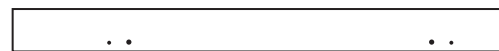

5 Накладка декоративная x 1 шт.



6 Царга x 2 шт.

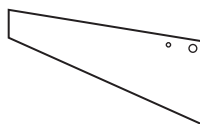

7 Ножка x 4 шт.



8 Боковая стенка ящика правая x 3 шт.

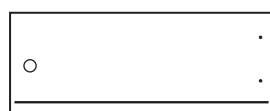

9 Боковая стенка ящика левая x 3 шт.



10 Крышка x 1 шт.

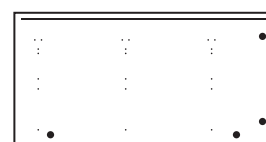

11 Боковая стенка левая x 1 шт., правая x 1 шт.

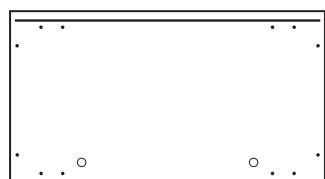

12 Дно x 1 шт.



13 Дно ящика x 3 шт.

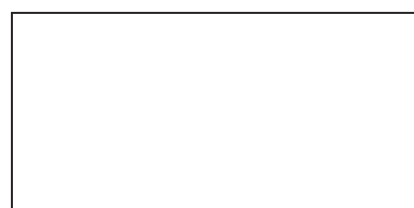

14 Задняя стенка x 2 шт.

ПЕЛЕНАЛЬНАЯ НАКЛАДКА



15 Крыло x 2 шт.



16 Царга x 2 шт.



17 Корона x 1 шт.

ДЕТАЛИ И ФУРНИТУРА



18 Евровинт
x 22 шт.



19 Винт x 6 шт.



20 Ручка x 6 шт.



21 Шкант x 28 шт.



22 Саморез
4x40 мм x 12 шт.



23 Винт соединительный
к эксцентрику x 20 шт.



24 Саморез
3,5x16 мм x 30 шт.



25 Эксцентрик
x 20 шт.

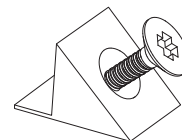

26 Соединительный уголок
с саморезом x 8 шт.

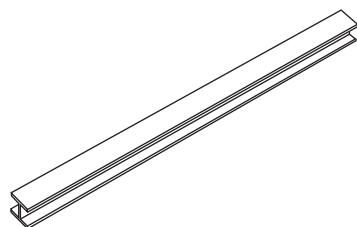

28 Соединительная
планка x 1 шт.



29 Ключ x 1 шт.



30 Подкладка x 4 шт.

СБОРКА

1

В крышку (10) вкрутить винты соединительные к эксцентрику (23) (4 штуки).

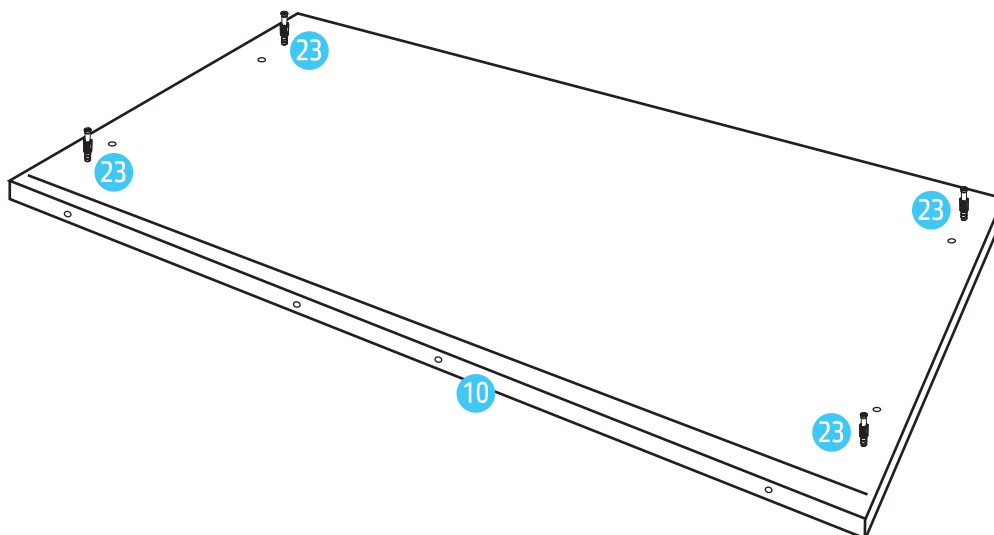

2

С помощью саморезов 3,5x16 мм (24) (9 штук) установить на боковые стенки (11) направляющие (1) согласно разметке.

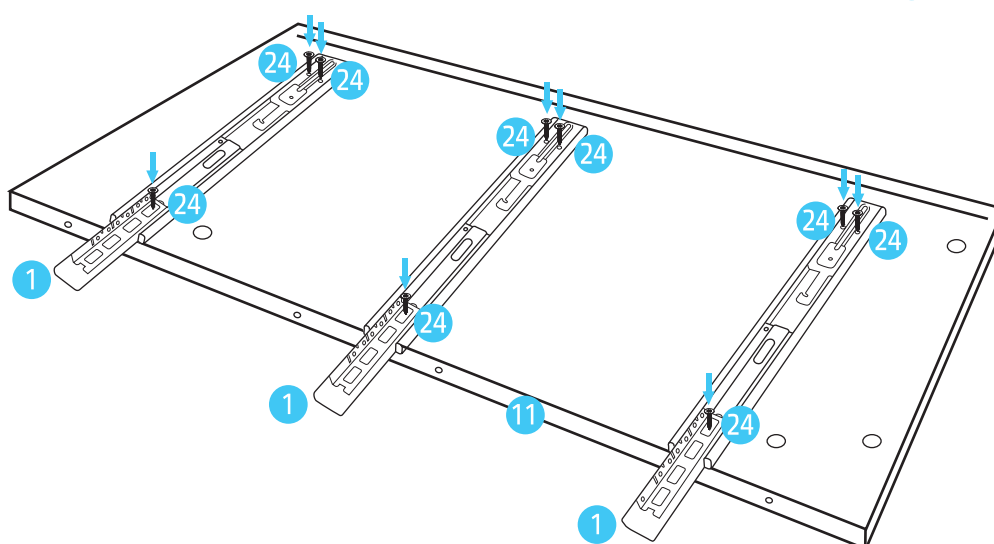

СБОРКА

3

Вставить в отверстия боковых стенок (11) эксцентрик (25) (4 штуки в каждую).

25

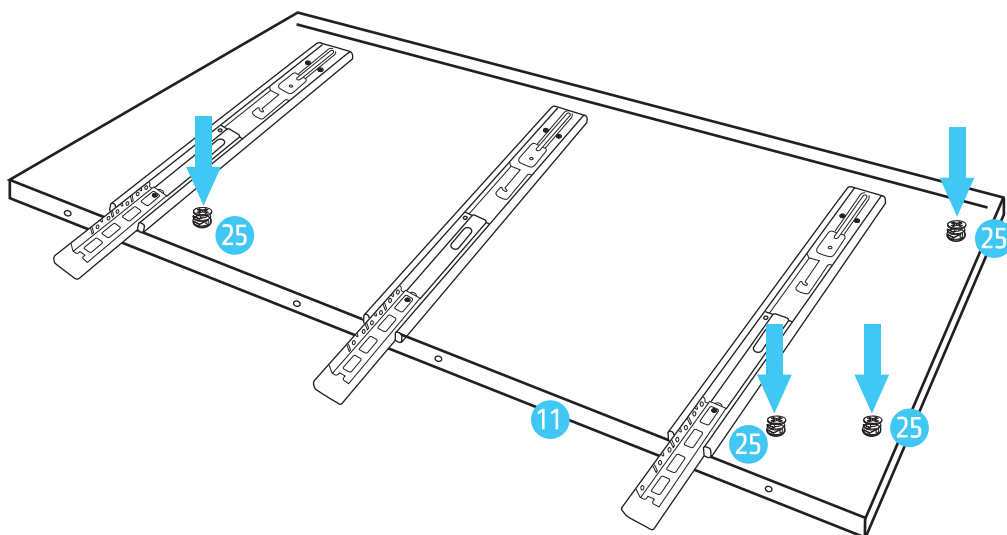

4

В дно комода (12) вставить в отверстия эксцентрик (25) (2 штуки).

25

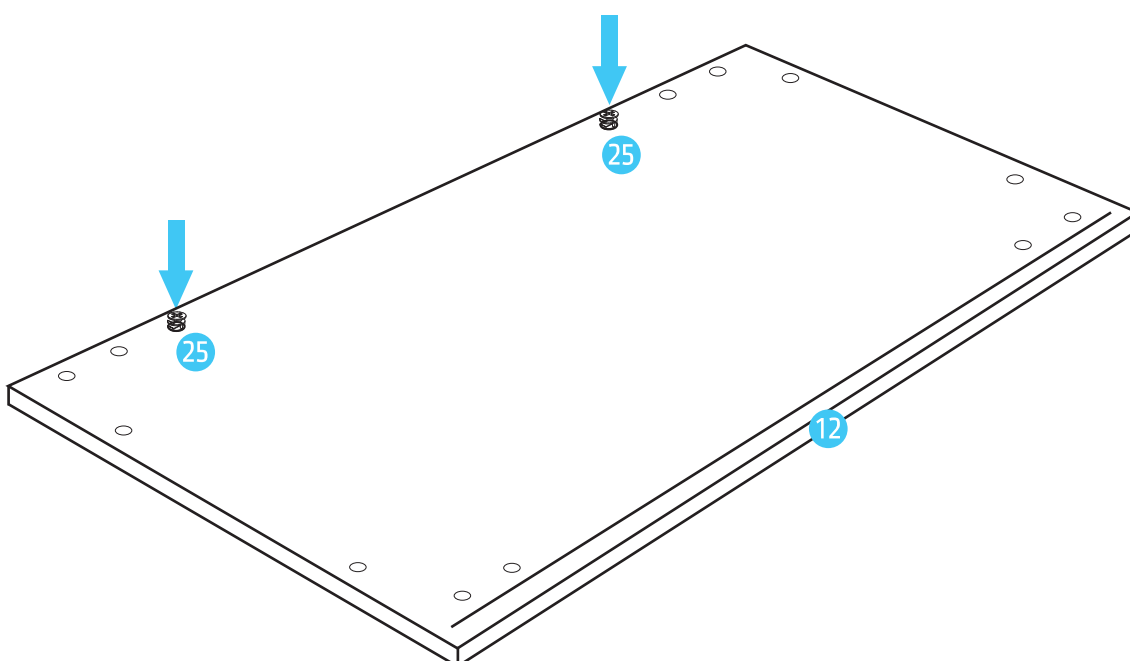

СБОРКА

5

В обе царги (6) вставить шканты (21) (по 2 штуки в каждую).

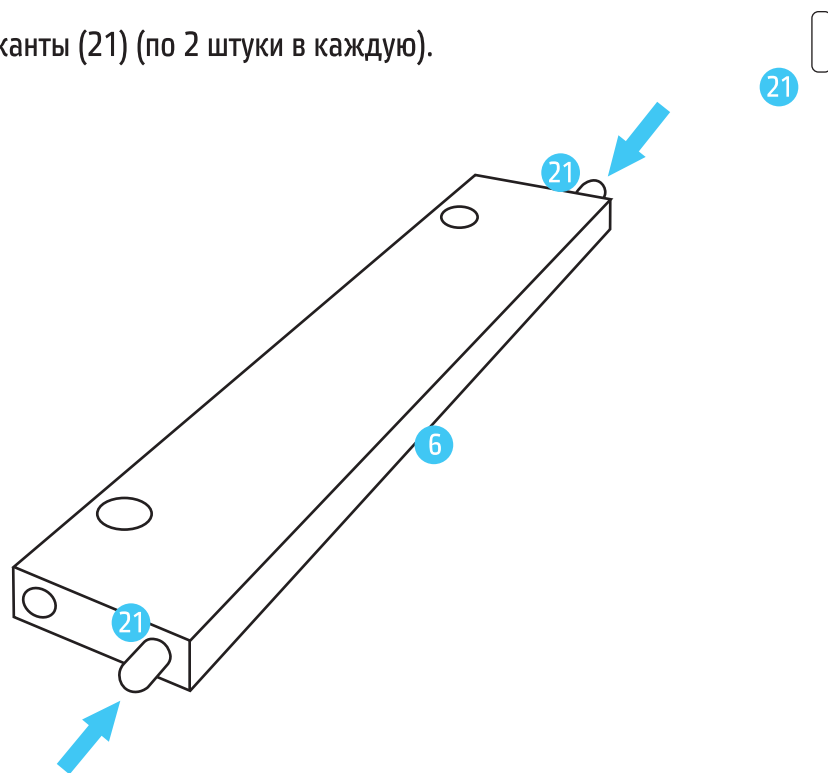

6

В обе царги (6) вставить эксцентрики (25) (по 2 штуки в каждую).

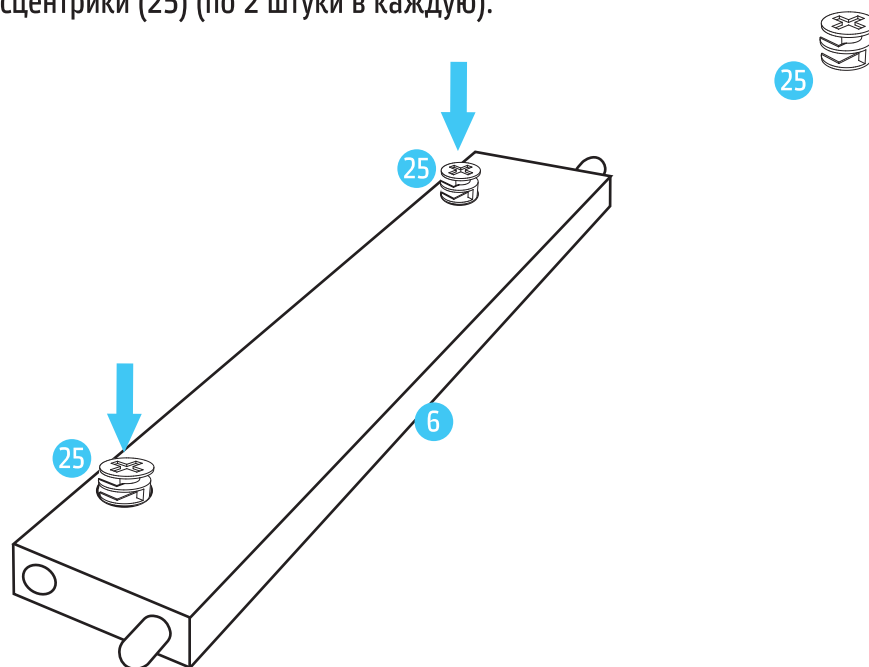

СБОРКА

7

В четыре ножки (7) вкрутить винты соединительные к эксцентрику (23) (по 1 штуке в каждую).

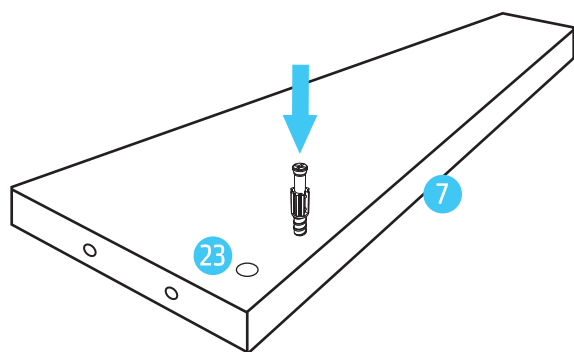

8

Соберите конструкцию опоры, зафиксировав ее эксцентриками (25).

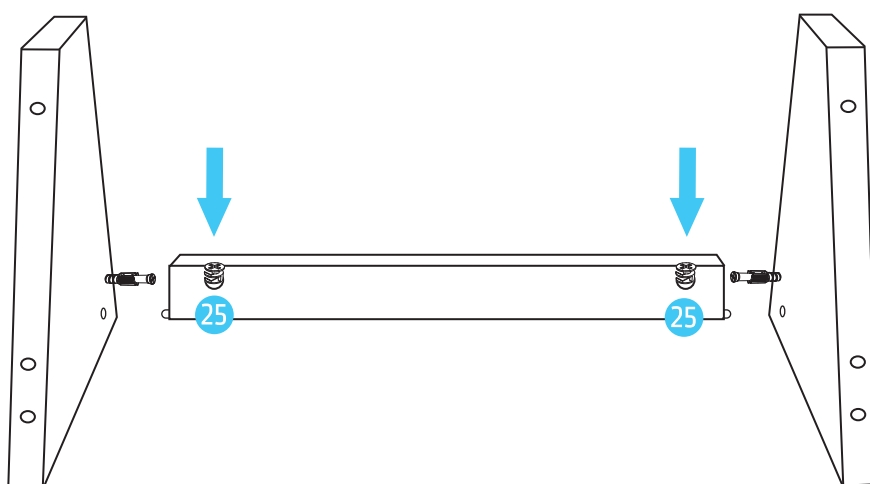

СБОРКА

9

При помощи евровинтов (18) (4 штуки) соединить дно комода (12) с боковыми стенками (11).

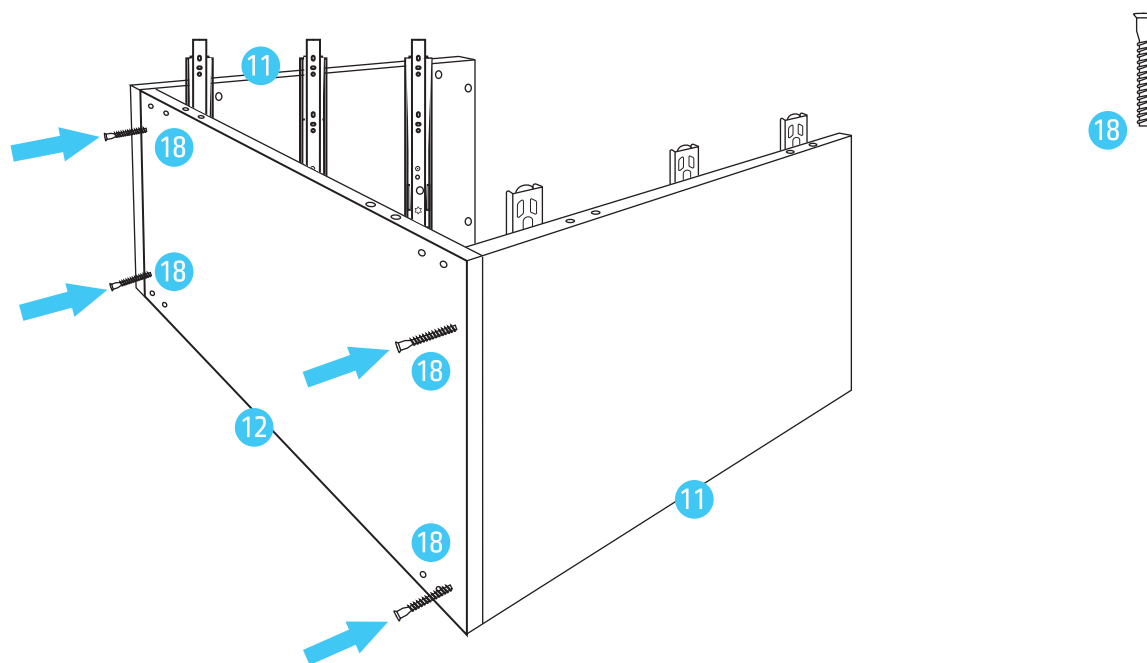

10

Конструкции опоры соединить с дном комода (12) при помощи евровинтов (18) (по 4 штуки для каждой опоры).

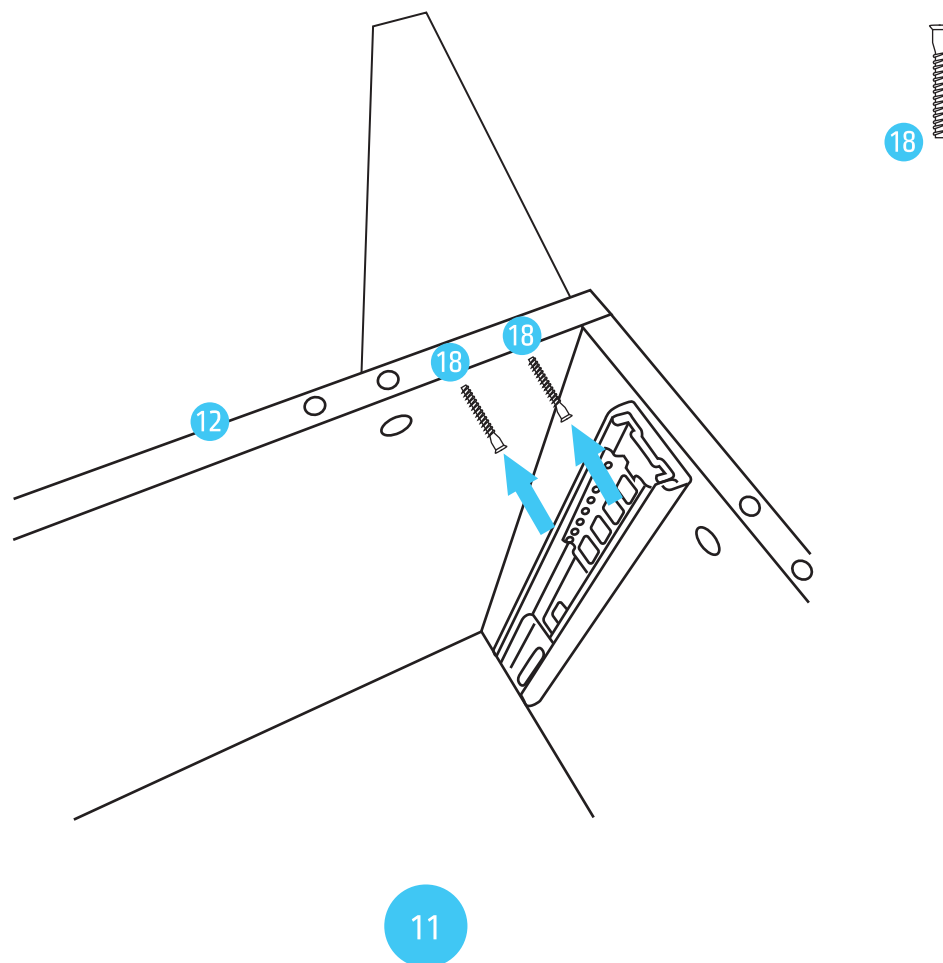

СБОРКА

11

В три декоративные накладки (4, 4А, 5) вкрутите винты соединительных к эксцентрики (23) (по 2 штуки в каждую декоративную накладку).

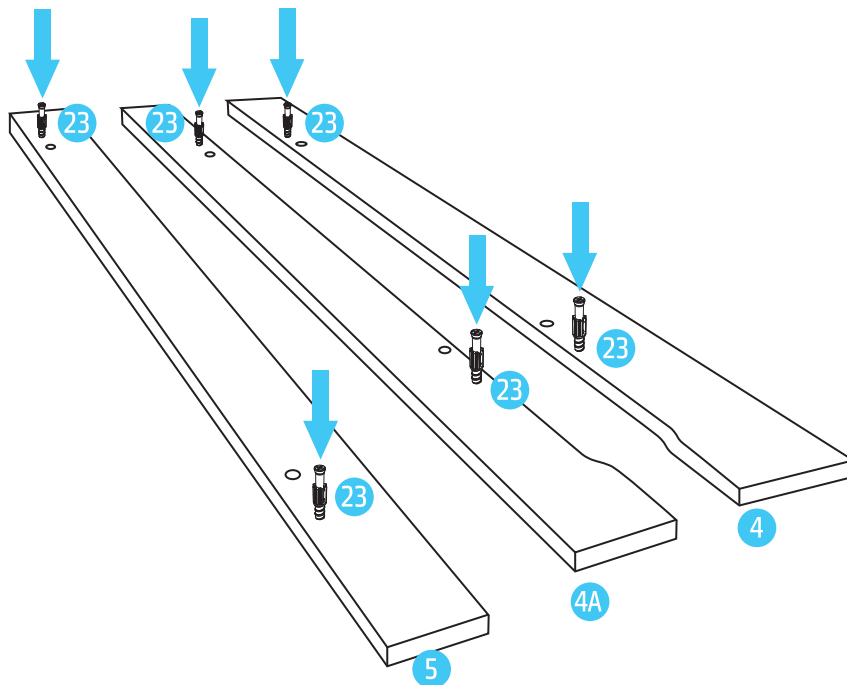

12

В торцевую часть боковых стенок (11) и дна комода (12) с лицевой стороны установить шканты (по 2 штуки в каждую).

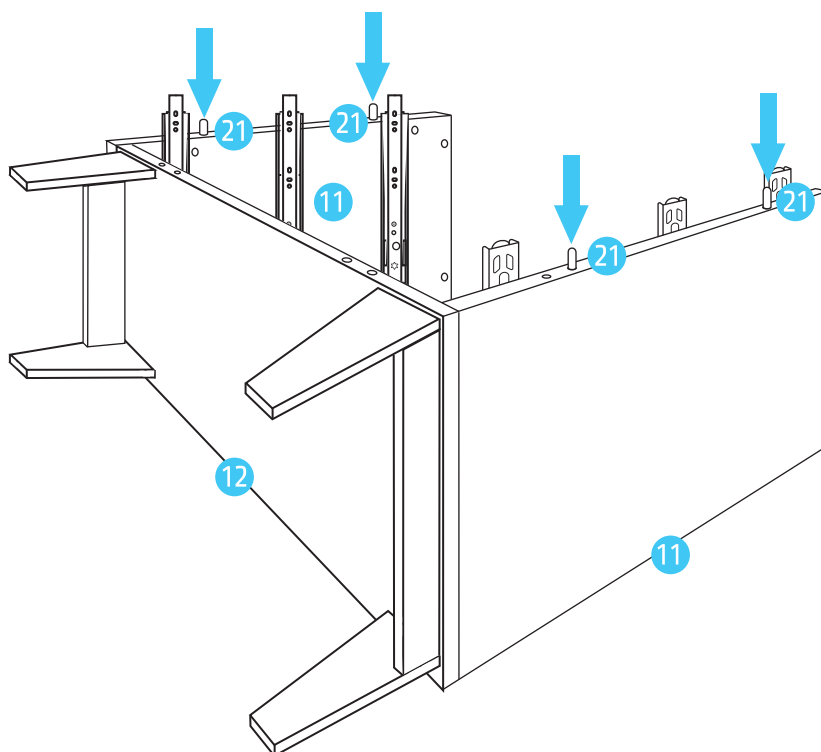

СБОРКА

13

Установить три декоративные накладки (4, 4А, 5) по периметру и зафиксировать эксцентриками (25) (по 2 штуки на каждую накладку).

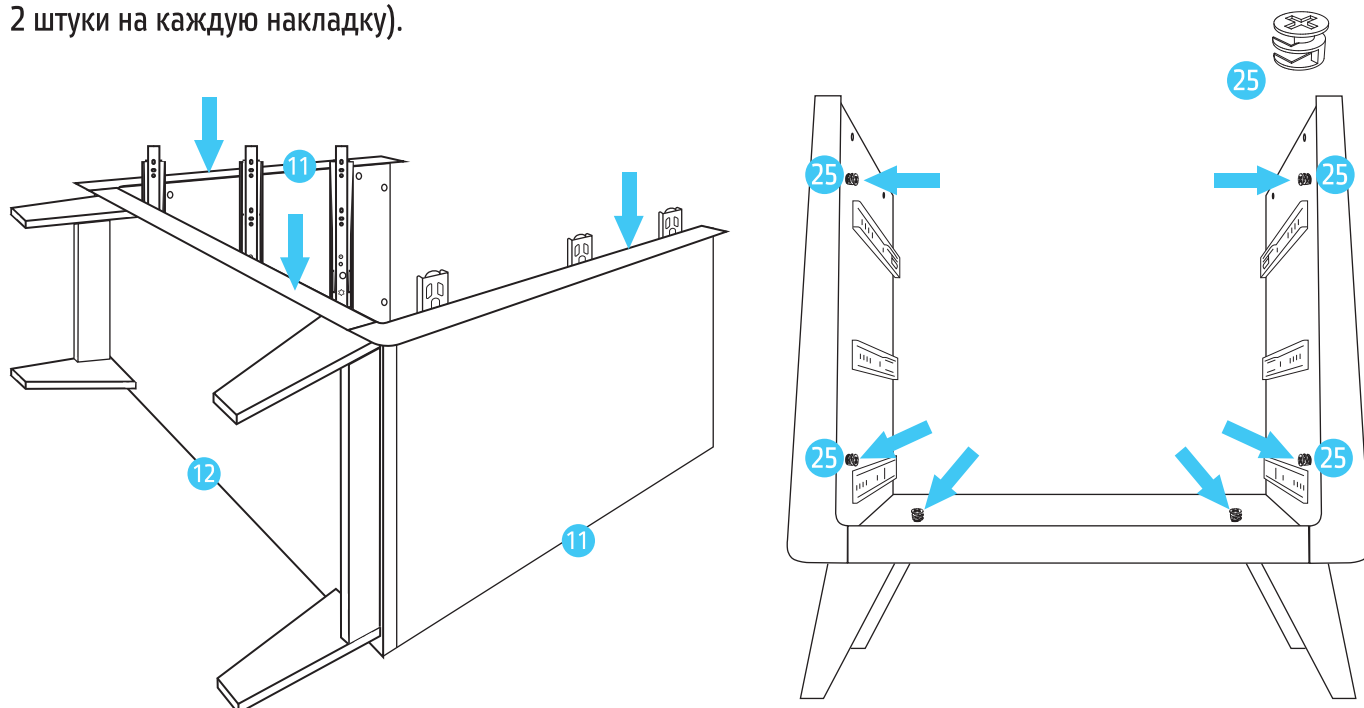

14

Вставьте задние стенки комода (14) в паз дна (12) и боковых стенок (11), и соедините их между собой через соединительную планку (28).

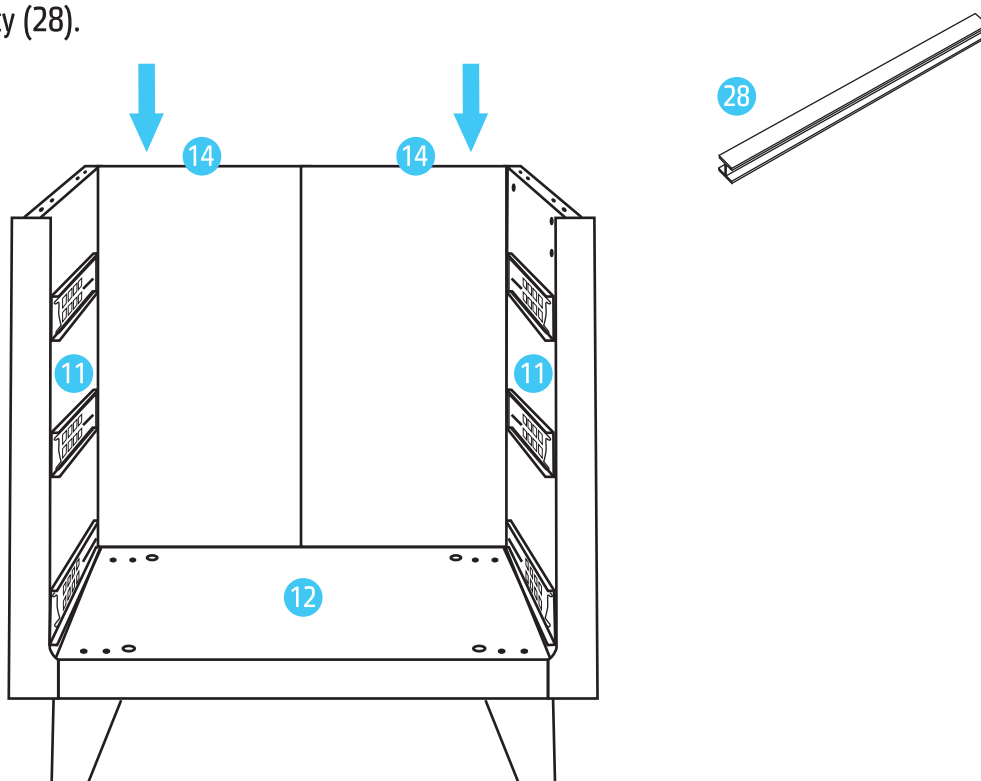

СБОРКА

15

Установите шканты (21) в верхние торцевые части боковых стенок комода (11) (по 2 штуки в каждый).

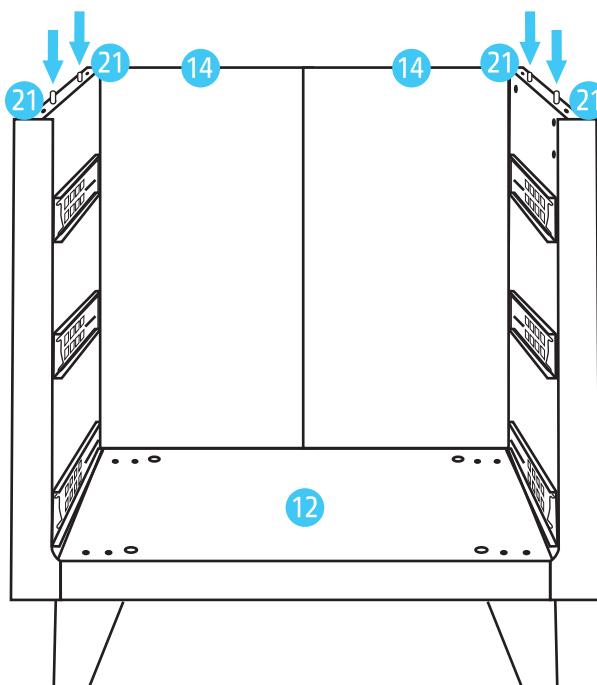

16

Установите крышку комода (10) на боковые стенки комода (11) и зафиксируйте эксцентриками (25) (по 2 штуки на стенку).

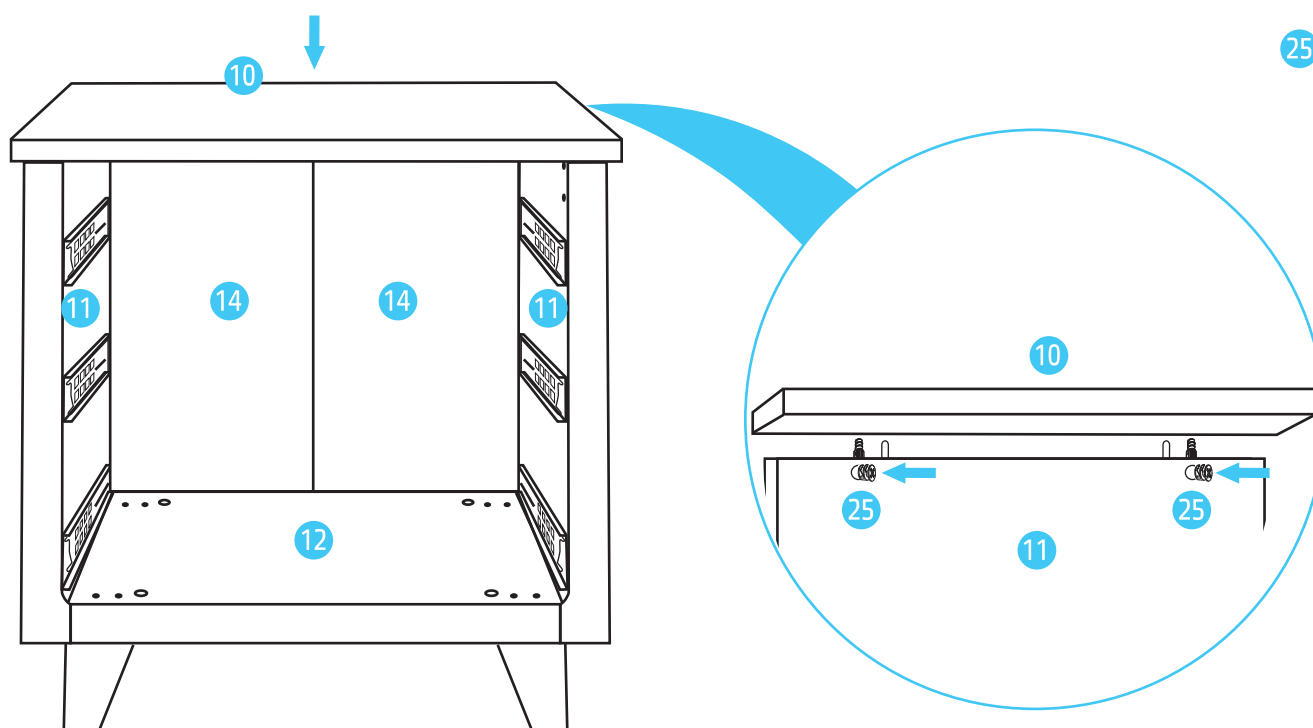

14

СБОРКА

17

Зафиксируйте задние стенки комода с помощью соединительного уголка с саморезом (26) (по две штуки на каждую сторону).

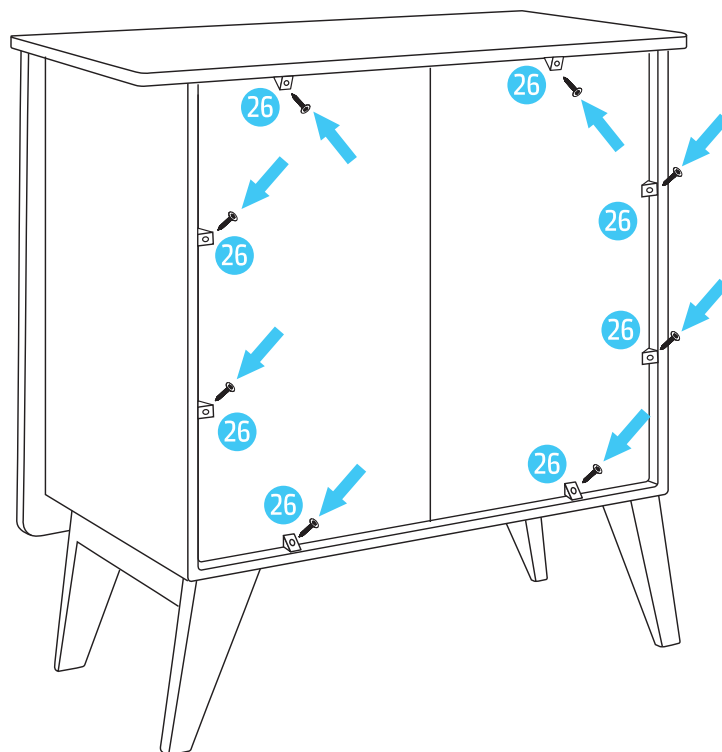

18

В боковые стенки ящиков (8, 9) установите шканты (21) и эксцентрики (25) (по 2 шканта и по 1 эксцентрику в каждую).

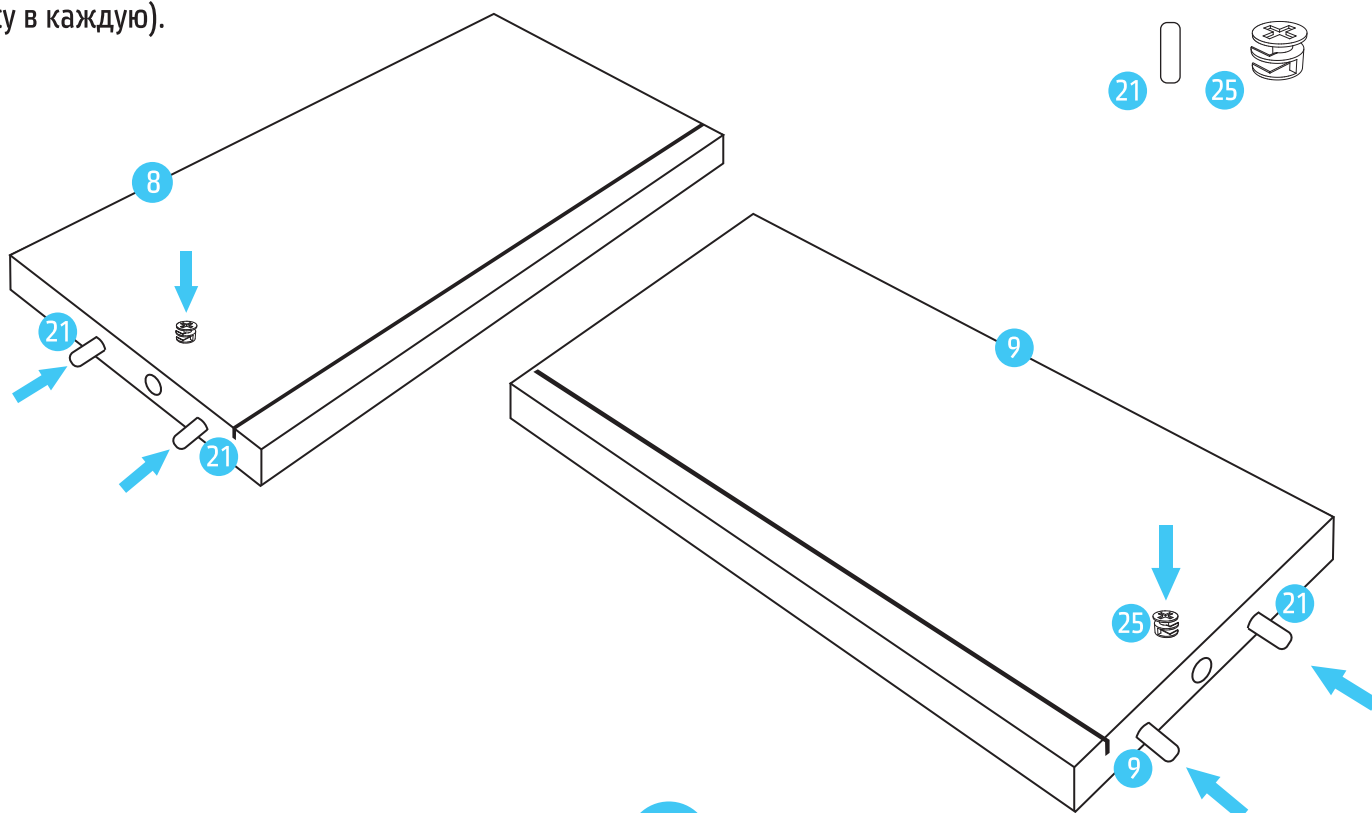

СБОРКА

19

В фасады ящиков (2) вкрутить винт соединительный к эксцентрику (23) (по 2 штуки в каждый).

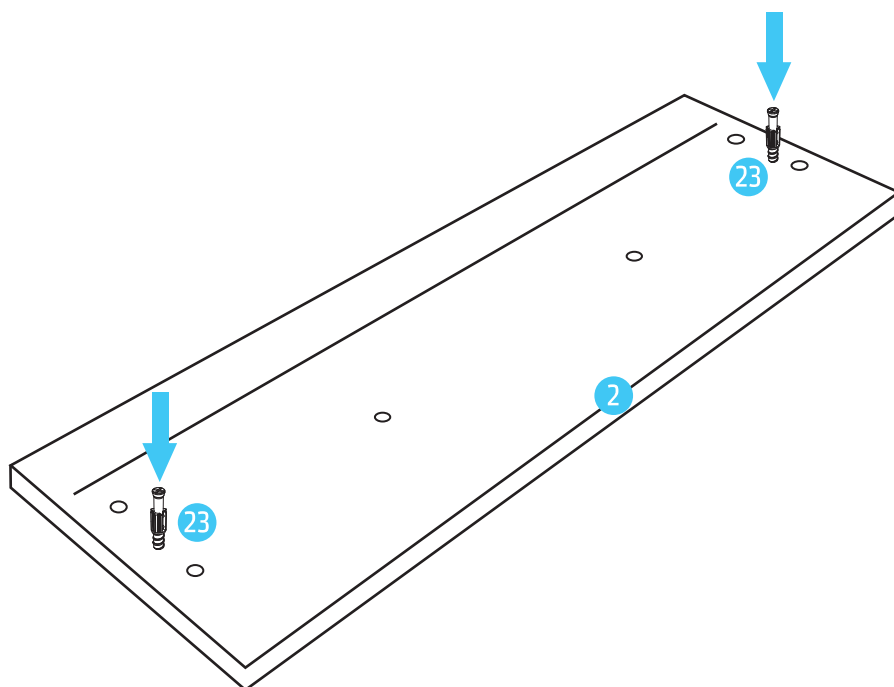

20

На боковые стенки ящика (8, 9) установите вторые части направляющих (1) по разметке при помощи саморезов 4x35 мм (24) (по 2 штуки на каждую).

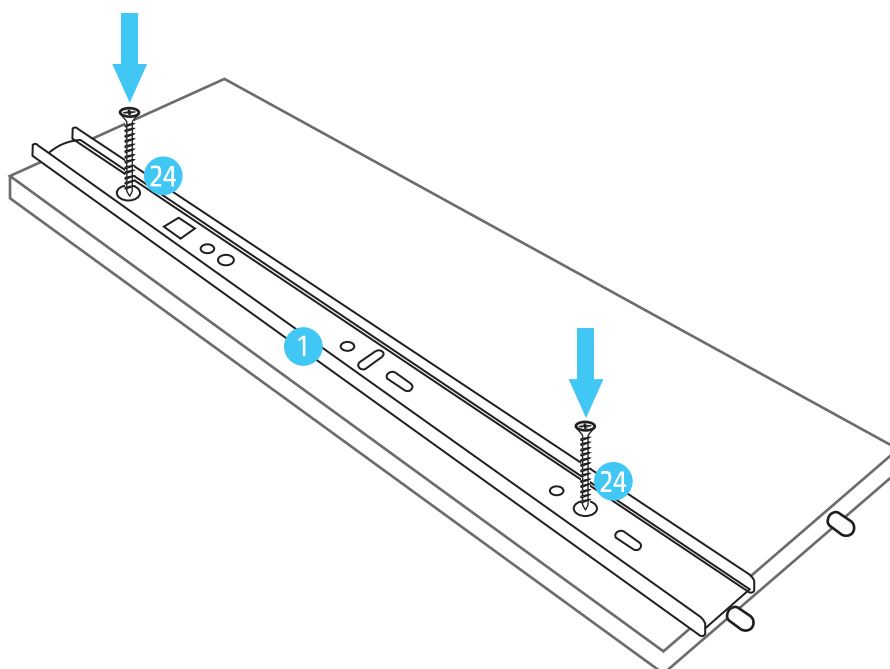

СБОРКА

21

Задние стенки ящиков (3) соединить с боковыми стенками ящиков (8, 9) саморезами 4x35 мм (12) (по 4 штуки для каждого ящика).

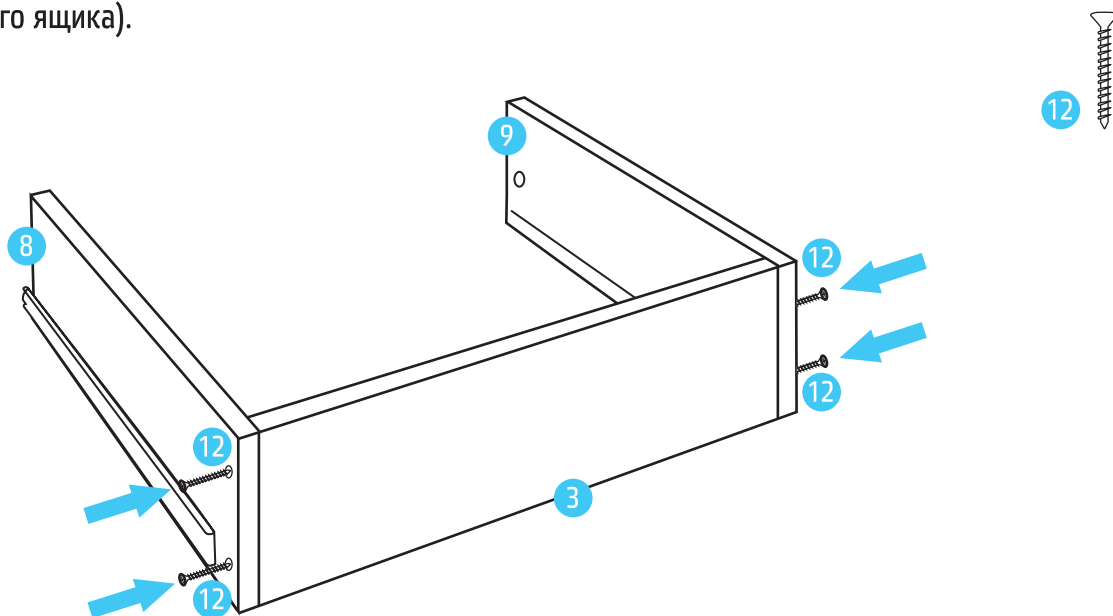

22

Вставьте дно ящика (13) и соедините боковые стенки ящиков (8, 9) с фасадами (2) через винты соединительные к эксцентрику (23) и шканты (21).

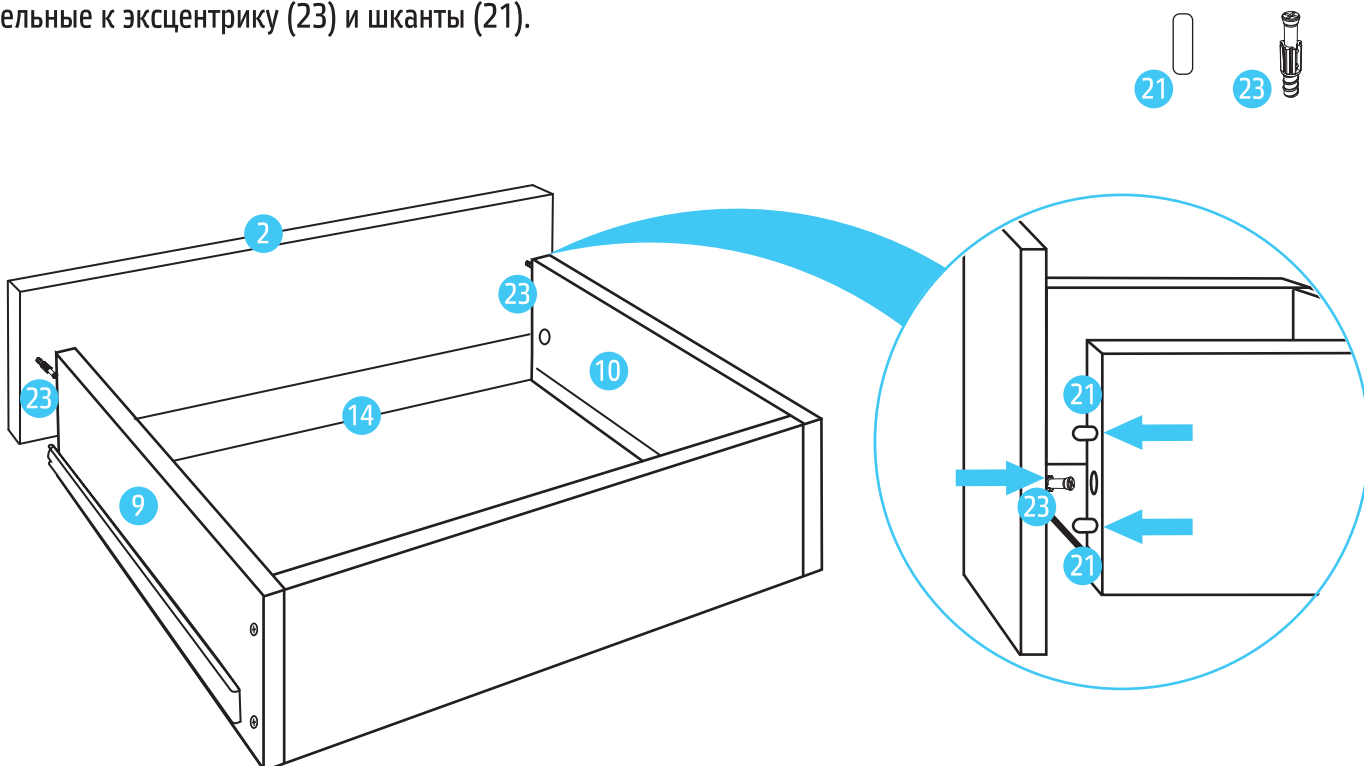

СБОРКА

23

Прикрутить ручки (20) к фасадам ящиков (2) винтами (19).

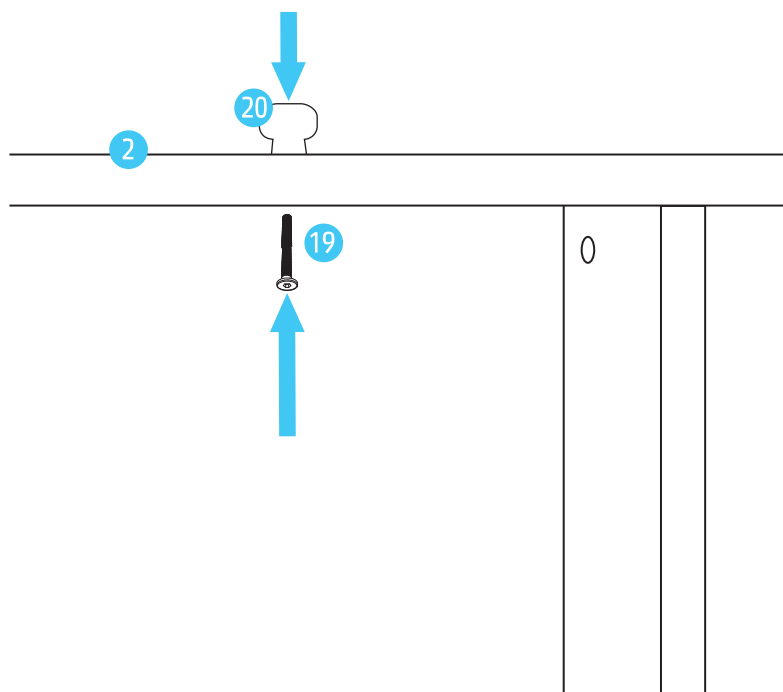

24

Вставьте ящики в направляющие.

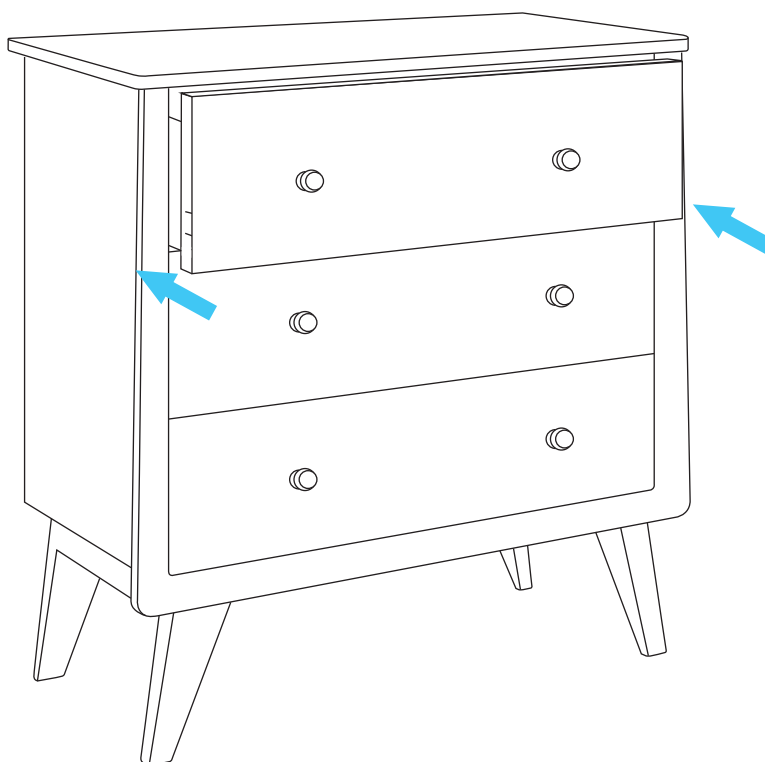

СБОРКА ПЕЛЕНАЛЬНОЙ НАКЛАДКИ

25

Соедините корону (17) с крыльями (15) с помощью двух евровинтов (18).

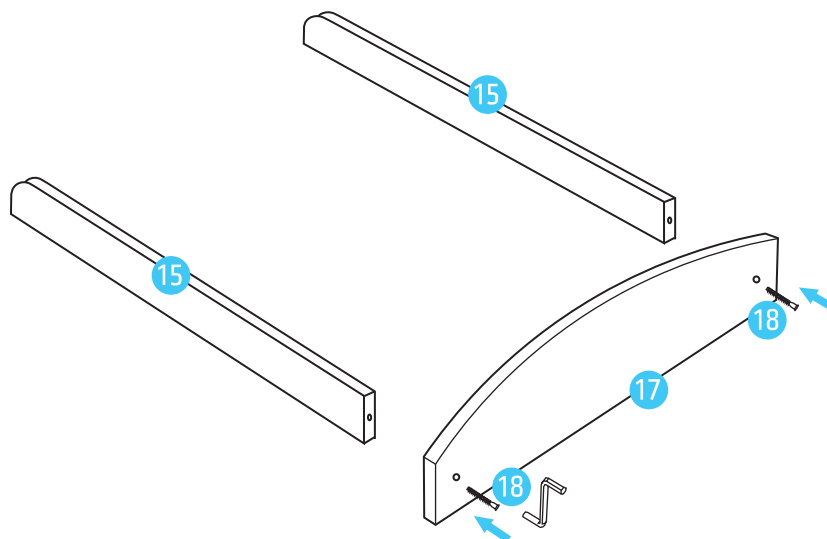

26

Соедините царги (16) с крыльями (15) с помощью четырех евровинтов (18) для каждой царги. Есть два варианта установки.

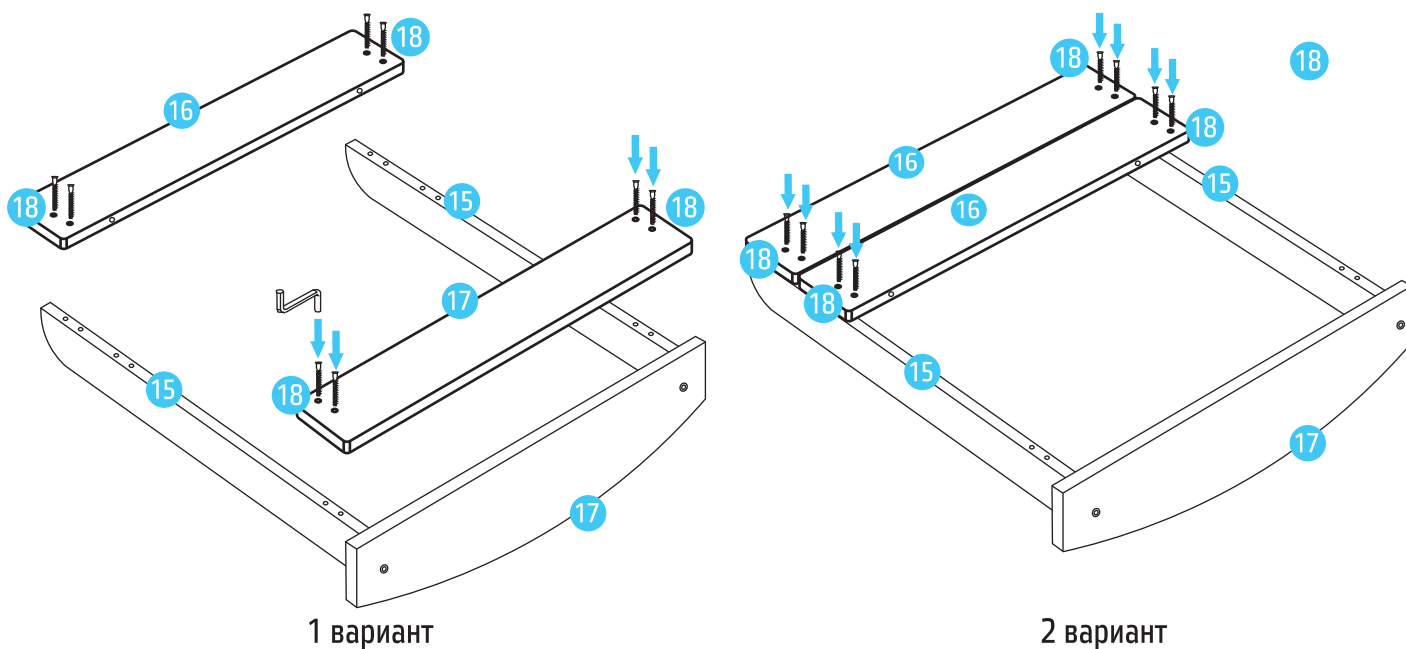

СБОРКА ПЕЛЕНАЛЬНОЙ НАКЛАДКИ

27

Наклейте подкладки (30) на крылья (15).

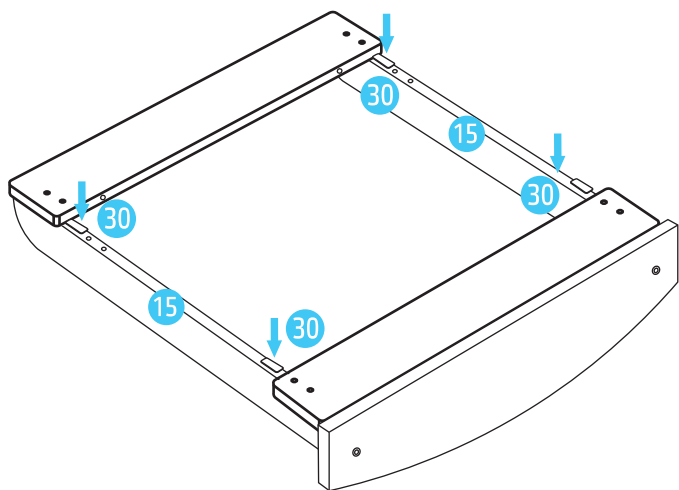

1 вариант

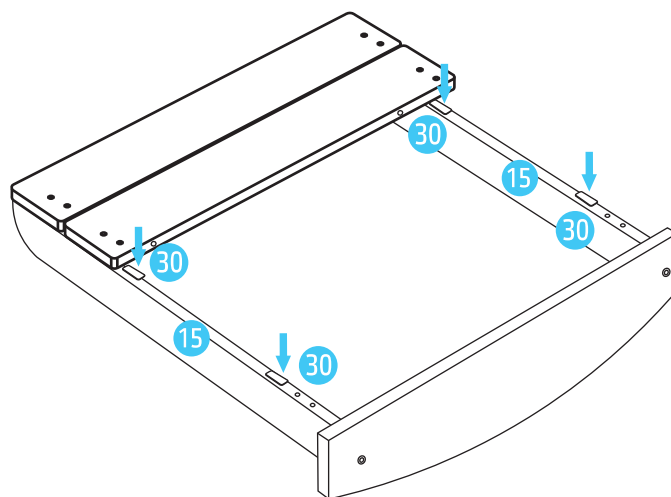

2 вариант

28

Установите шканты (21) в специальные отверстия задней царги (16).

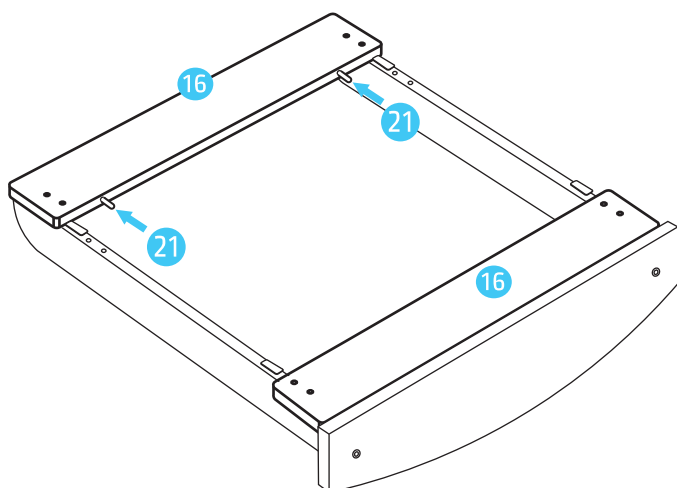

1 вариант

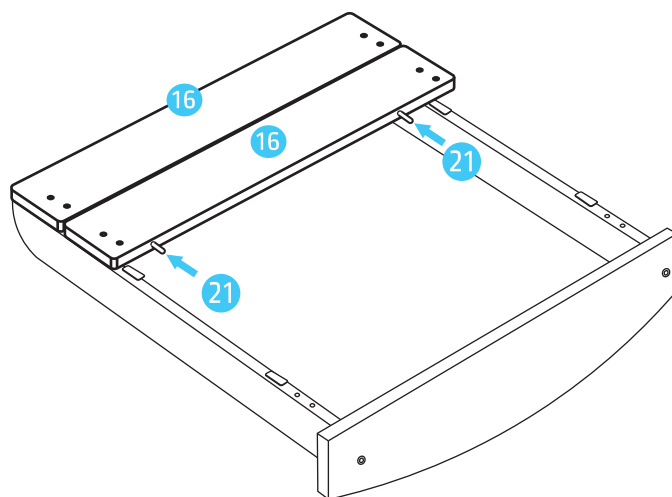

2 вариант

СБОРКА ПЕЛЕНАЛЬНОЙ НАКЛАДКИ

29

Установите пеленальную накладку на комод, совместив шканты установленные в царге (16) с отверстиями в крышке комода (10). Убедитесь, что пеленальная накладка не двигается влево/вправо и назад/вперед.

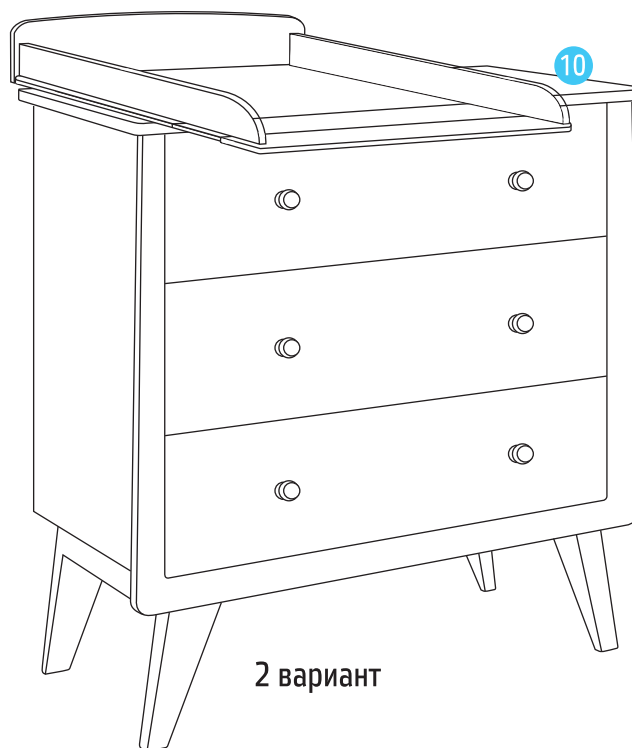
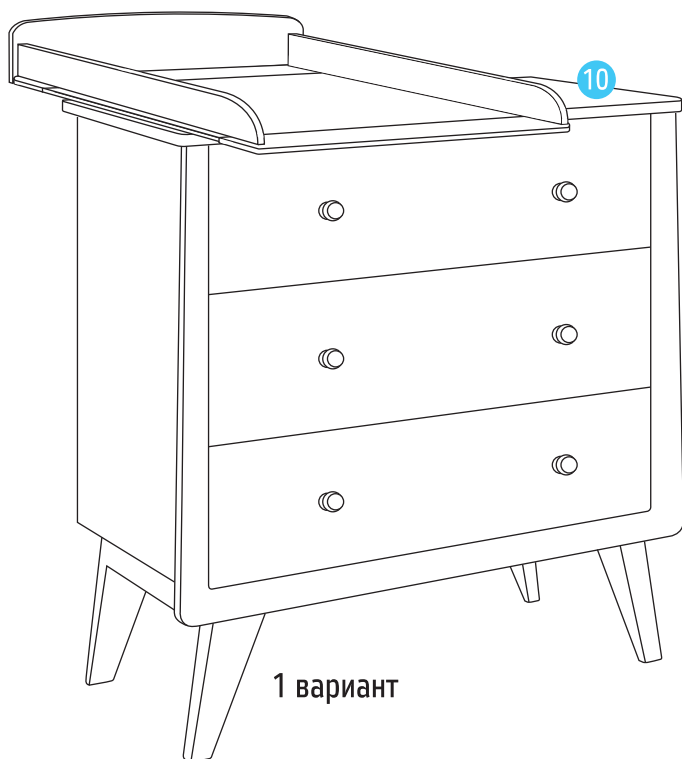

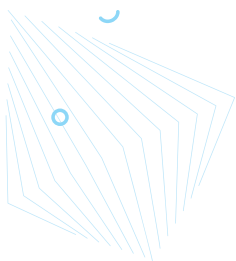

Nuovita

Con l'amore e la cura

Гарантийный талон

Важно! Требуется полное заполнения гарантийного талона продавцом!

Наименование товара **Комод с пеленальной накладкой**
Серия **Stanzione**. Модель **Inizio**. Артикул **NUO_cINI**

Дата продажи « ____ » _____ 20 ____ г.

Продавец _____ / _____

Юридический адрес продающей организации _____

М.П.

Внимание! Настоящая гарантия действительна только при заполнении продавцом всех полей таблицы: наименование товара, название модели, артикул товара, дата продажи, название и юридический адрес продающей организации и заверении печатью продающей организации и подписью продавца и покупателя. При несоответствии изделия перечню, указанному в гарантийном талоне, гарантийный талон считается не действительным. Гарантия распространяется только на изделия, приобретенные и используемые исключительно для личных, семейных, домашних и иных нужд, не связанных с осуществлением предпринимательской деятельности.

Запрещается самостоятельно вносить изменения, стирать или переписывать данные, указанные в гарантийном талоне. При внесении изменений в гарантийный талон изделие снимается с гарантийного обслуживания. Во избежание возможных недоразумений сохраняйте в течение всего срока службы документы, прилагаемые к изделию при его продаже (данный гарантийный талон, товарный и кассовый чеки, накладные, инструкцию пользователя и иные документы). Изделие принимается на гарантийный ремонт только при наличии кассового, товарного чека и правильно оформленного гарантийного талона. Кассовый и товарный чеки о покупке должны быть прикреплены к настоящему гарантийному талону.

Изделие получил(а) в исправном состоянии, в полной комплектности и с инструкцией по эксплуатации на русском языке. Со всеми техническими характеристиками, функциональными возможностями и правилами эксплуатации ознакомлен(а). Изделие осмотрено и проверено в моем присутствии, претензий к качеству и внешнему виду не имею. Наименование товара, название модели и артикул товара приобретенного изделия идентичны записи в гарантийном талоне. Все изложенное в инструкции по эксплуатации и гарантийном талоне обязуюсь выполнять и гарантирую соблюдение всего изложенного в инструкции всеми пользователями изделия. С условиями гарантийного обслуживания ознакомлен(а) и согласен (согласна).

☎ 8 800 777-85-33

✉ info@nuovita.ru

🌐 www.nuovita.ru

Подпись покупателя

○



Условия гарантийного обслуживания



Покупатель при предъявлении настоящего гарантийного талона имеет право на ремонт приобретенного у продавца изделия в течение срока гарантии, если недостатки изделия не вызваны нарушением покупателем правил использования, хранения или транспортировки изделия, действиями третьих лиц или непреодолимой силой.

Гарантийный срок изделия составляет 12 (двенадцать) месяцев с даты продажи изделия покупателю.

Гарантия действует в случае, если изделие будет признано неисправным в связи с выявленным заводским браком при соблюдении следующих условий:

Гарантия распространяется на товар, предназначенный для использования на территории Евразийского Экономического Союза. Товар должен быть собран и использован в строгом соответствии с инструкцией по эксплуатации, техническими стандартами и/или требованиями безопасности.

Настоящая гарантия не действительна в случаях, когда повреждение или неисправность вызваны пожаром, молнией или другими природными явлениями; попаданием жидкости внутрь изделия; механическим повреждением; наличием повреждений, возникших в процессе сборки и эксплуатации, отличной от упомянутых в инструкции по эксплуатации; износом; халатным отношением, включая попадание в изделие посторонних предметов и насекомых; ремонтом или наладкой, если они произведены лицом, которое не имеет сертификата на оказание таких услуг, а также инсталляцией, адаптацией, модификацией или эксплуатацией с нарушением технических условий и/или требований безопасности, указанных в инструкции по эксплуатации изделия и лиц, не уполномоченных производить ремонт (неофициальные сервисные центры).

В том случае, если в течение гарантийного срока часть или части товара были заменены частью или частями, которые не были поставлены или санкционированы изготовителем, а также были неудовлетворительного качества и не подходили для товара, то покупатель теряет все и любые права настоящей гарантии, включая право на возмещение.

Действие настоящей гарантии не распространяется на тканые части товара, молнии, заклепки, выцветание материала и иные формы естественного износа изделия, а также после воздействия на изделие непреодолимой силы, химически активной среды и красителей, и различных загрязнений, полученных при нарушении эксплуатации изделия.

С условиями гарантийного обслуживания ознакомлен(а) и согласен (согласна).

Подпись покупателя _____
(Фамилия И.О.)

Подпись

Важно! Данная таблица заполняется представителем Сервисного центра, проводящего гарантийный ремонт изделия. После проведения гарантийного ремонта данный талон должен быть возвращен покупателю.

| № | Дата сдачи в ремонт | Дата выдачи изделия | Описание ремонта | Печать сервисного центра | ФИО мастера, выполнившего ремонт |
|---|---------------------|---------------------|------------------|--------------------------|----------------------------------|
| 1 | | | | | |
| 2 | | | | | |
| 3 | | | | | |



Nuovita

Con l'amore e la cura

Представительство

Телефон в Москве: 8 (495) 981-86-36

Бесплатный телефон по РФ: 8 800 777-85-33

Электронная почта: info@nuovita.ru

Сервисный центр

Телефон: 8 (495) 981-86-36

Электронная почта: service@nuovita.ru

Адрес: г. Москва, 1-й институтский проезд, д. 3, стр. 10

www.nuovita.ru