

Nuovita

Con l'amore e la cura

UNIGIRE U1

детские ходунки

ИНСТРУКЦИЯ ПО СБОРКЕ И ЭКСПЛУАТАЦИИ

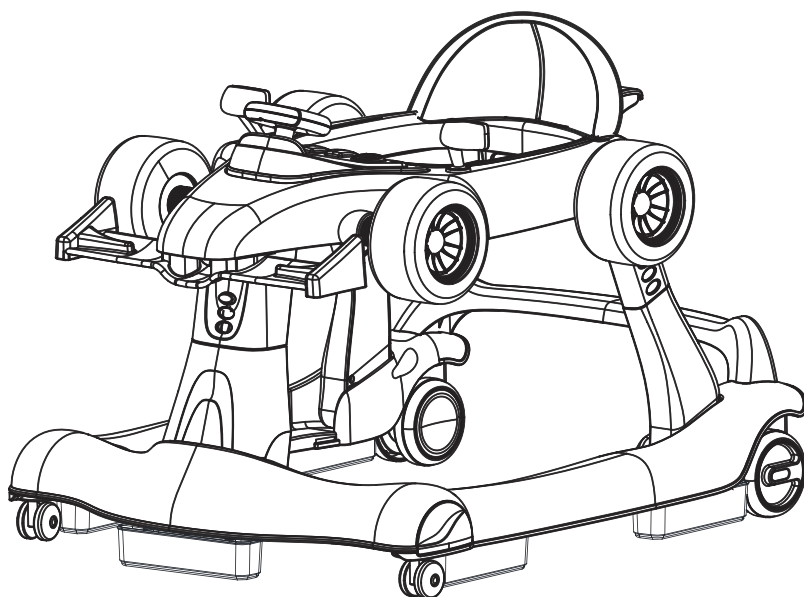

ВАЖНО! ПОЖАЛУЙСТА, ВНИМАТЕЛЬНО ПРОЧИТАЙТЕ ЭТУ ИНСТРУКЦИЮ ПЕРЕД ЭКСПЛУАТАЦИЕЙ И СОХРАНИТЕ ЕЕ ДЛЯ ПОСЛЕДУЮЩЕГО ИСПОЛЬЗОВАНИЯ.

Представленные в этой инструкции рисунки предназначены только для наглядной информации.

Изделие может отличаться от изображенного на рисунках.

Производитель имеет право менять спецификацию или комплектацию без предварительного уведомления.

Если вы не будете следовать данной инструкции, это может оказать негативное влияние на безопасность вашего ребенка.

Представительство

Телефон в Москве: 8 (495) 981-86-36

Бесплатный телефон по РФ: 8 800 777-85-33

Электронная почта: info@nuovita.ru

Сервисный центр

Телефон: 8 (495) 981-86-36

Электронная почта: service@nuovita.ru

СОДЕРЖАНИЕ

I. Информация для родителей.....	3
II. Перечень деталей.....	5
III. Сборка.....	6
IV. Установка музыкального блока	9
V. Управление функциями	10
VI. Дополнительная информация	11

В ЦЕЛЯХ БЕЗОПАСНОСТИ ВАШЕГО РЕБЕНКА, ПОЖАЛУЙСТА, ПЕРЕД ЭКСПЛУАТАЦИЕЙ ИЗДЕЛИЯ ПРОЧИТАЙТЕ ИНСТРУКЦИЮ.

Уважаемые покупатели!

Благодарим вас за покупку! Пожалуйста, перед эксплуатацией внимательно прочитайте инструкцию и сохраните ее для последующего обращения.

Важно следовать указаниям относительно сборки и эксплуатации детских ходунков.

Если вы не будете следовать инструкции, ребенок может получить травму.

Предназначены для возраста: 6-18 месяцев

Максимальный вес ребенка: 12 кг

МЕРЫ ПРЕДОСТОРОЖНОСТИ ПРИ ЭКСПЛУАТАЦИИ:

1. Не предназначены для детей весом более 12 кг.
2. В комплектацию входят мелкие детали. Во избежание случайного проглатывания их ребенком, эти ходунки должен собирать только взрослый. Не используйте запасные части, помимо одобренных производителем.
3. Пожалуйста, храните упаковку в надежном месте, чтобы избежать риска асфиксии в случае, если дети будут с ней играть.
4. Никогда не оставляйте ребенка без присмотра.
5. Ничего не кладите на ходунки, это может нарушить их устойчивость.
6. Перед эксплуатацией изделия, пожалуйста, убедитесь, что высота отрегулирована, а все крепления зафиксированы. Если снова потребуется отрегулировать высоту, обязательно сначала выньте из ходунков ребенка; пользоваться ими можно будет, только проверив все заново.
7. **ВНИМАНИЕ!** Убедитесь, что ступни ребенка касаются пола. Не регулируйте высоту изделия, когда в нем находится ребенок.

8. **ВНИМАНИЕ!** Нельзя пользоваться ходунками рядом с лестницами, дверными порогами или ступеньками. Используйте их на ровной поверхности без посторонних предметов для гарантии того, что они не перевернутся во время эксплуатации.
9. **ВНИМАНИЕ!** Не разрешайте находящимся в ходунках детям играть рядом с обогревателями, плитами и т.п.
10. **ВНИМАНИЕ!** Как следует закрепите крышку отсека для батареек и убедитесь, что она надежно зафиксирована, во избежание опасности того, что ребенок вынет батарейки и будет с ними играть.
11. **ВНИМАНИЕ!** Это изделие не предназначено для детей, не умеющих сидеть или стоять без поддержки или умеющих хорошо ходить без поддержки.
12. Рекомендуется осматривать изделие после каждого использования и чистить его; поверхность можно протереть влажной тканью, подвижные детали нельзя мыть. Проверьте, чтобы детали не были повреждены или утеряны.
13. Это изделие надлежит хранить в безопасном месте.

ВНИМАНИЕ: Сохраните упаковку изделия в течении 14 дней со дня покупки. Обязательным условием возврата является сохранность товарного вида изделия (упаковочные материалы, инструкции, товарные этикетки, бирки и т.д.)

ПЕРЕЧЕНЬ ДЕТАЛЕЙ

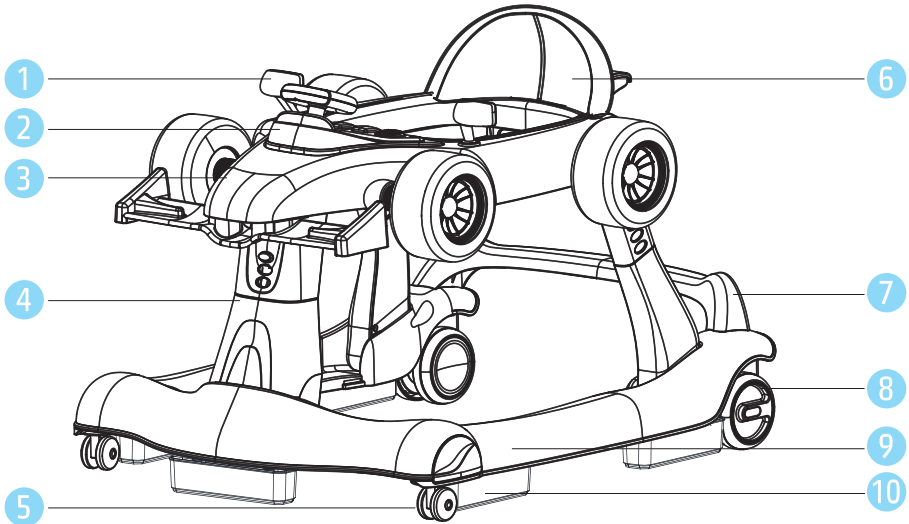

- | | | | |
|---|----------------------|----|-------------------------|
| 1 | Зеркало заднего вида | 6 | Мягкое сиденье |
| 2 | Музыкальный блок | 7 | Задний бампер |
| 3 | Верхняя рама | 8 | Заднее колёсико |
| 4 | Передняя рама | 9 | Нижняя рама |
| 5 | Переднее колёсико | 10 | Антискользящие накладки |

1 Установка передней опоры

Нажмите кнопки, расположенные по обеим сторонам передней опоры, и вставьте ее в крепление в нижней раме.

Поверните переднюю опору так, чтобы она была расположена вертикально, как показано на рисунке. Поворачивайте ее, пока не услышите щелчок, означающий, что она зафиксирована.

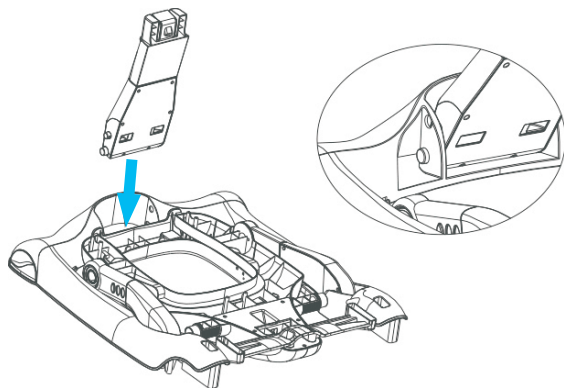

2 Установка декоративных колес в верхнюю раму

Как показано на рисунке, вставьте передние и задние декоративные колеса в верхнюю раму и закрепите их фиксаторами.

Вставляйте фиксаторы, пока колеса не будут надежно закреплены на верхней раме.

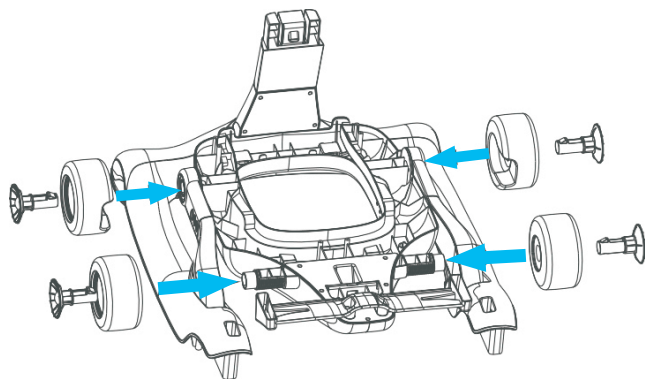

3 Разложите ходунки

Как показано на рисунке, разложите верхнюю часть ходунков и закрепите ее на передней опоре.

Вы должны услышать щелчок, означающий, что она зафиксирована.

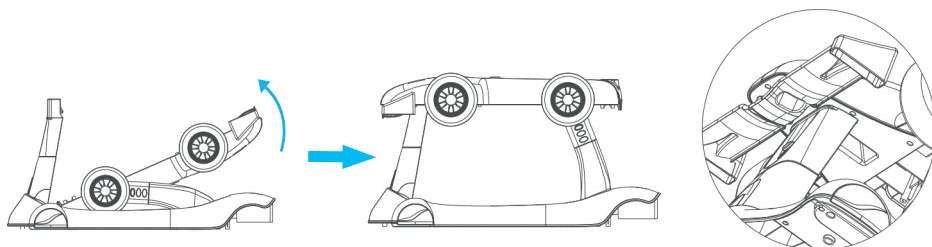

4 Установка заднего бампера

Вставьте крепления заднего бампера в предназначенные для этого отверстия в нижней раме, как показано на рисунке.

Бампер должен быть зафиксирован на месте. Затем закрепите его винтами.

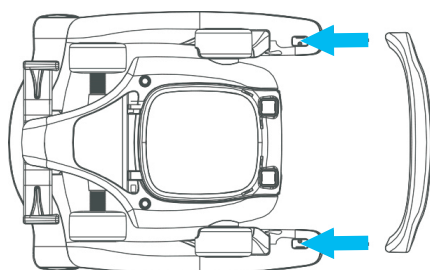

5 Установка колесиков

Вставьте передние и задние колесики в соответствующие отверстия в нижней раме. Проверьте, чтобы они были надежно зафиксированы.

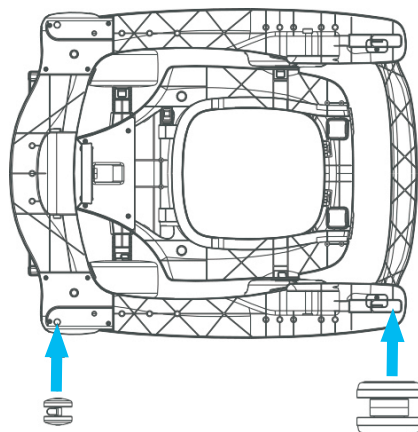

Установка зеркал заднего вида и заднего крыла

6

Вставьте зеркала заднего вида и заднее крыло в соответствующие крепления на верхней раме, как показано на рисунке.

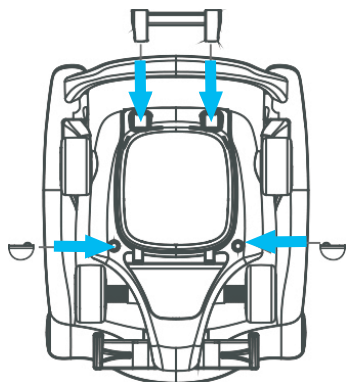

Установка мягкого сиденья

7

Как показано на рисунке, вставьте пряжки мягкого сиденья в крепления на раме и пристегните сиденье.

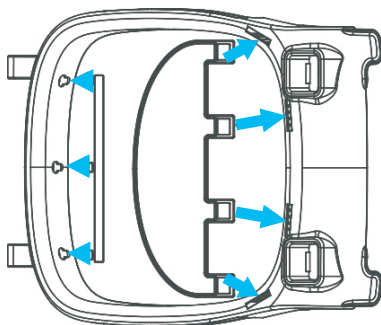

Установка антискользящих накладок

3

Вставьте пять антискользящих накладок в соответствующие отверстия с обратной стороны нижней рамы. Пожалуйста, убедитесь, что они надежно зафиксированы, иначе они могут выпасть и поцарапать пол.

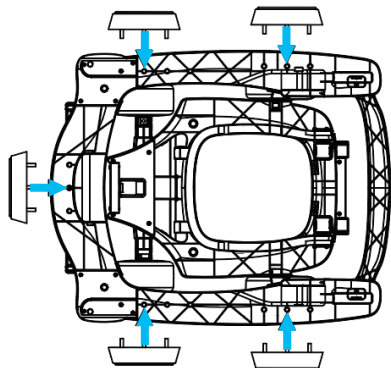

УСТАНОВКА МУЗЫКАЛЬНОГО БЛОКА

Открутите винт крышки отсека для батареек и снимите крышку, как показано на рисунке. Затем вставьте батарейки в отсек (обратите внимание на полярность и не перепутайте «+» и «-»). Закройте крышку отсека для батареек и закрутите винт. Нажмите на кнопку включения музыки, и начнется воспроизведение мелодий.

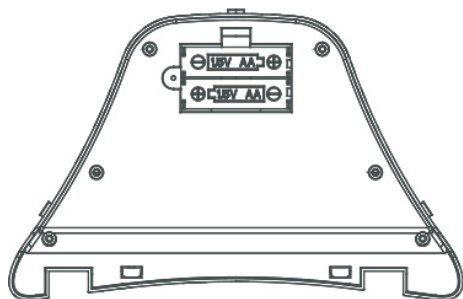
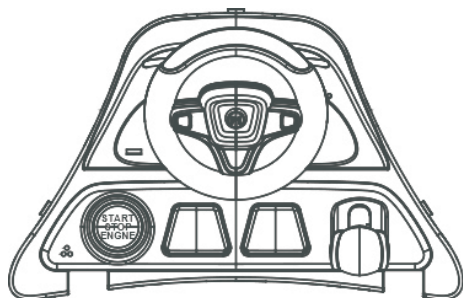

ВНИМАНИЕ!

1. Для этого изделия требуются 2 батарейки AA 1.5В.
2. Устанавливайте батарейки в соответствии с полярностью, не путайте «+» и «-».
3. Нельзя заряжать не аккумуляторные батарейки.
4. Аккумуляторные батарейки может заряжать только взрослый.
5. Аккумуляторные батарейки необходимо вынимать из изделия перед зарядкой.
6. Нельзя смешивать батарейки разного типа и старые и новые батарейки.

1

Регулировка высоты

Как показано на рисунке, нажмите кнопки регулировки высоты, расположенные на трех опорных ножках. Отрегулируйте высоту ходунков, установив одинаковую высоту всех трех опорных ножек.

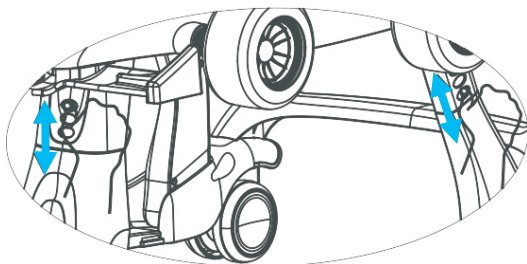

2

Верхняя рама ходунков может быть трансформирована в толкатель

Нажмите кнопки креплений верхних колес, снимите верхние колеса и фиксаторы, затем снимите верхнюю раму с трех опорных ножек. Разложите верхнюю раму, ее верхняя часть должна стать ручкой-опорой. Затем снова вставьте колеса и закрепите их фиксаторам.

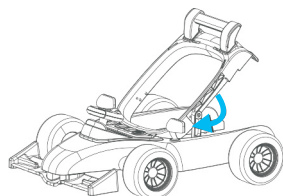
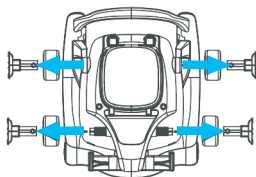
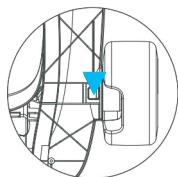

3

Как трансформировать в движущиеся ходунки

Нажмите кнопки-фиксаторы, расположенные по обеим сторонам нижней рамы, как показано на рисунке, и снимите нижнюю раму. Вставьте фиксатор заднего колесика в предназначенное для него отверстие в заднем колесике; вставляйте, пока фиксатор не будет плотно прилегать к заднему колесику. Затем поверните рычажок фиксатора, чтобы отрегулировать скорость вращения заднего колесика. Если поворачивать рычажок по часовой стрелке, колесико сможет крутиться быстрее. Если поворачивать рычажок против часовой стрелки, скорость вращения будет уменьшаться или колесико будет заблокировано.

Если вы хотите использовать изделие как ходунки для младенца, необходимо вынуть фиксатор заднего колесика. Фиксатор снимается следующим образом: поверните рычажок до конца против часовой стрелки, а затем вытяните фиксатор.



ДОПОЛНИТЕЛЬНАЯ ИНФОРМАЦИЯ

Рекомендуется, чтобы максимальное время нахождения ребенка в ходунках не превышало 20 минут, иначе он может переутомиться.

Уход:

- Проверяйте крепления перед каждым использованием ходунков.
- Никогда не мойте ходунки водой. Вместо этого протирайте их влажной мягкой тканью или чистите щеткой



Условия гарантийного обслуживания



Покупатель при предъявлении настоящего гарантийного талона имеет право на ремонт приобретенного у продавца изделия в течение срока гарантии, если недостатки изделия не вызваны нарушением покупателем правил использования, хранения или транспортировки изделия, действиями третьих лиц или непреодолимой силой.

Гарантийный срок изделия составляет 12 (двенадцать) месяцев с даты продажи изделия покупателю.

Гарантия действует в случае, если изделие будет признано неисправным в связи с выявленным заводским браком при соблюдении следующих условий:

Гарантия распространяется на товар, предназначенный для использования на территории Евразийского Экономического Союза. Товар должен быть собран и использован в строгом соответствии с инструкцией по эксплуатации, техническими стандартами и/или требованиями безопасности.

Настоящая гарантия не действительна в случаях, когда повреждение или неисправность вызваны пожаром, молнией или другими природными явлениями; попаданием жидкости внутрь изделия; механическим повреждением; наличием повреждений, возникших в процессе сборки и эксплуатации, отличной от упомянутых в инструкции по эксплуатации; износом; халатным отношением, включая попадание в изделие посторонних предметов и насекомых; ремонтом или наладкой, если они произведены лицом, которое не имеет сертификата на оказание таких услуг, а также инсталляцией, адаптацией, модификацией или эксплуатацией с нарушением технических условий и/или требований безопасности, указанных в инструкции по эксплуатации изделия и лиц, не уполномоченных производить ремонт (неофициальные сервисные центры).

В том случае, если в течение гарантийного срока часть или части товара были заменены частью или частями, которые не были поставлены или санкционированы изготовителем, а также были неудовлетворительного качества и не подходили для товара, то покупатель теряет все и любые права настоящей гарантии, включая право на возмещение.

Действие настоящей гарантии не распространяется на тканые части товара, молнии, заклепки, выцветание материала и иные формы естественного износа изделия, а также после воздействия на изделие непреодолимой силы, химически активной среды и красителей, и различных загрязнений, полученных при нарушении эксплуатации изделия.

С условиями гарантийного обслуживания ознакомлен(а) и согласен (согласна).

Подпись покупателя _____

(Фамилия И.О.)

Подпись _____

Важно! Данная таблица заполняется представителем Сервисного центра, проводящего гарантийный ремонт изделия. После проведения гарантийного ремонта данный талон должен быть возвращен покупателю.

№	Дата сдачи в ремонт	Дата выдачи изделия	Описание ремонта	Печать сервисного центра	ФИО мастера, выполнившего ремонт
1					
2					
3					



Nuovita

Con l'amore e la cura

Представительство

Телефон в Москве: 8 (495) 981-86-36
Бесплатный телефон по РФ: 8 800 777-85-33
Электронная почта: info@nuovita.ru

Сервисный центр

Телефон: 8 (495) 981-86-36
Электронная почта: service@nuovita.ru

Адрес: г. Москва, 1-й институтский проезд, д. 3, стр. 10
www.nuovita.ru